



Nieuwbouw van 20 woningen aan de Havendijk, te Oudenbosch

Situatie: 1:200
 Formaat: A0 (1189x841mm)
 Datum: 28.01.2025
 Tekeningnummer: VK-00
 Realistatie: Architect:





Ontwikkeling: **WILLIGEN PARTNERS**
 VASTGOEDONTWIKKELAARS

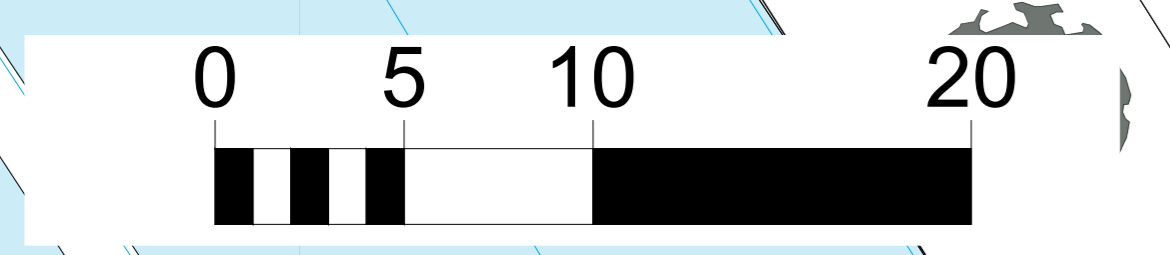

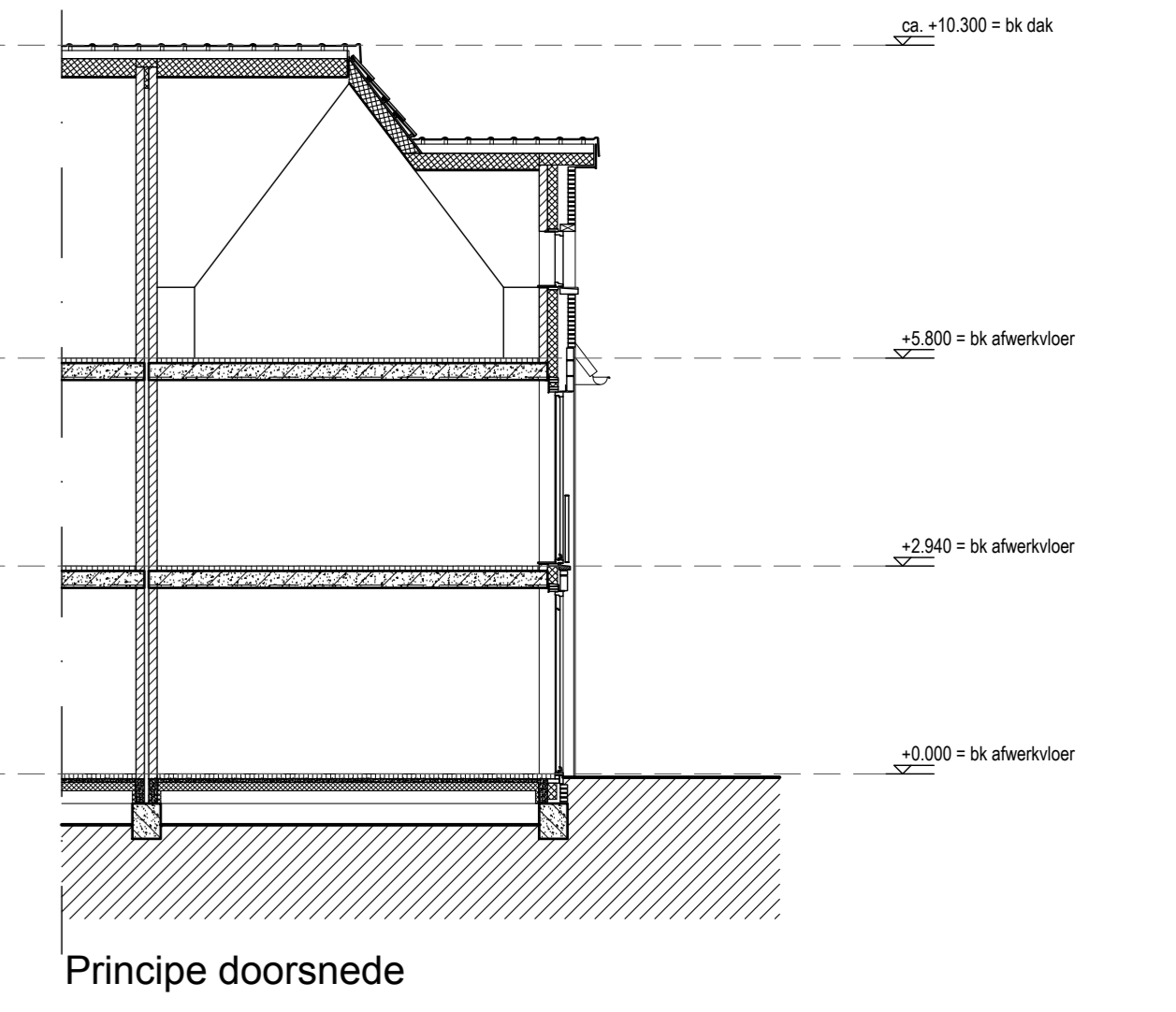
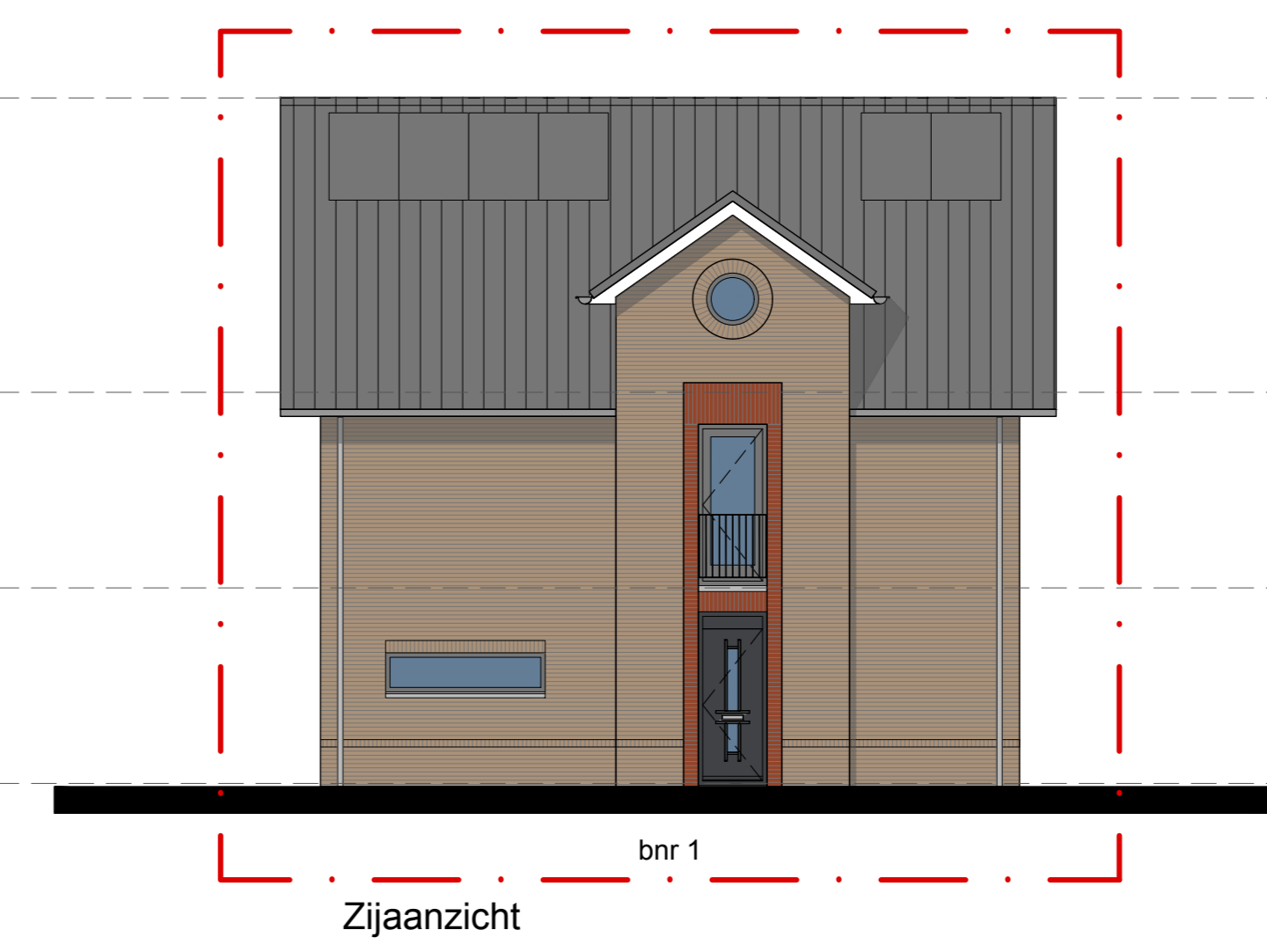
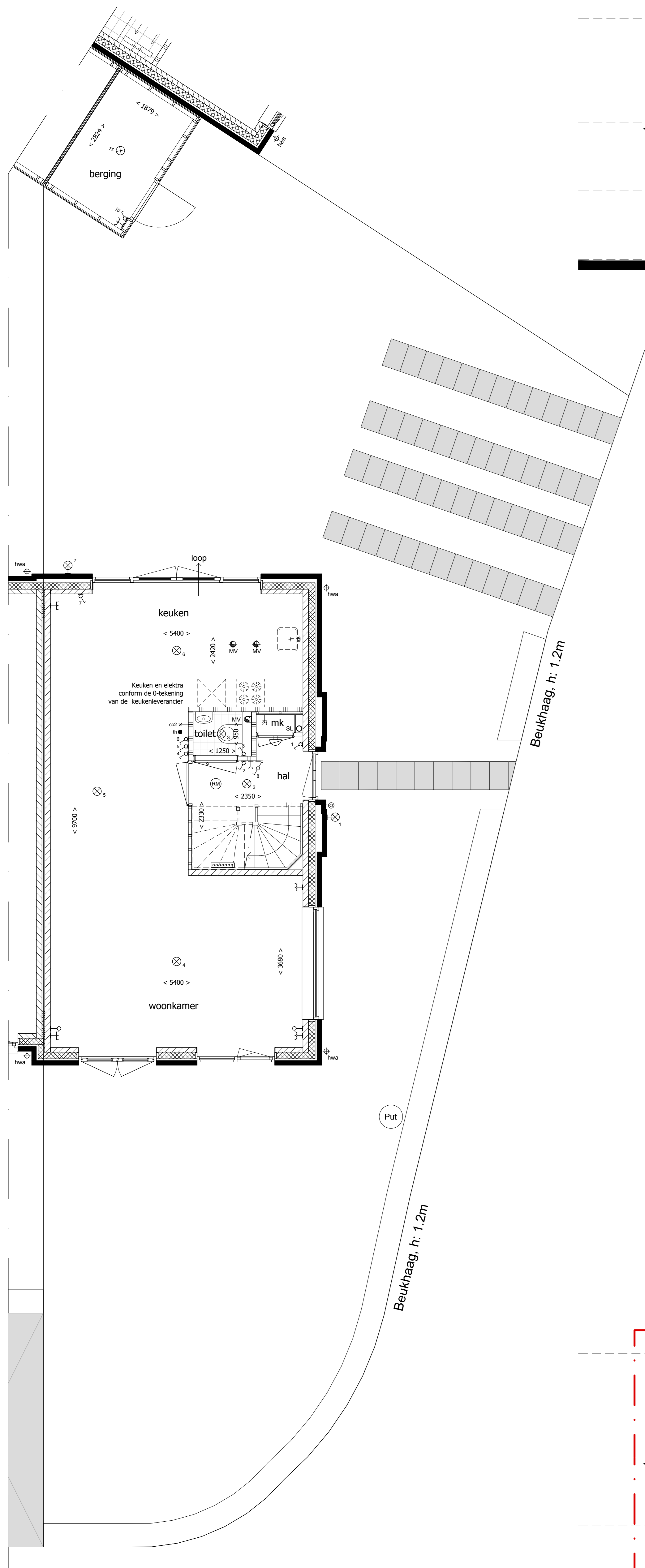

Begane grond

Vooraanzicht

Zijaanzicht

Principe doorsnede

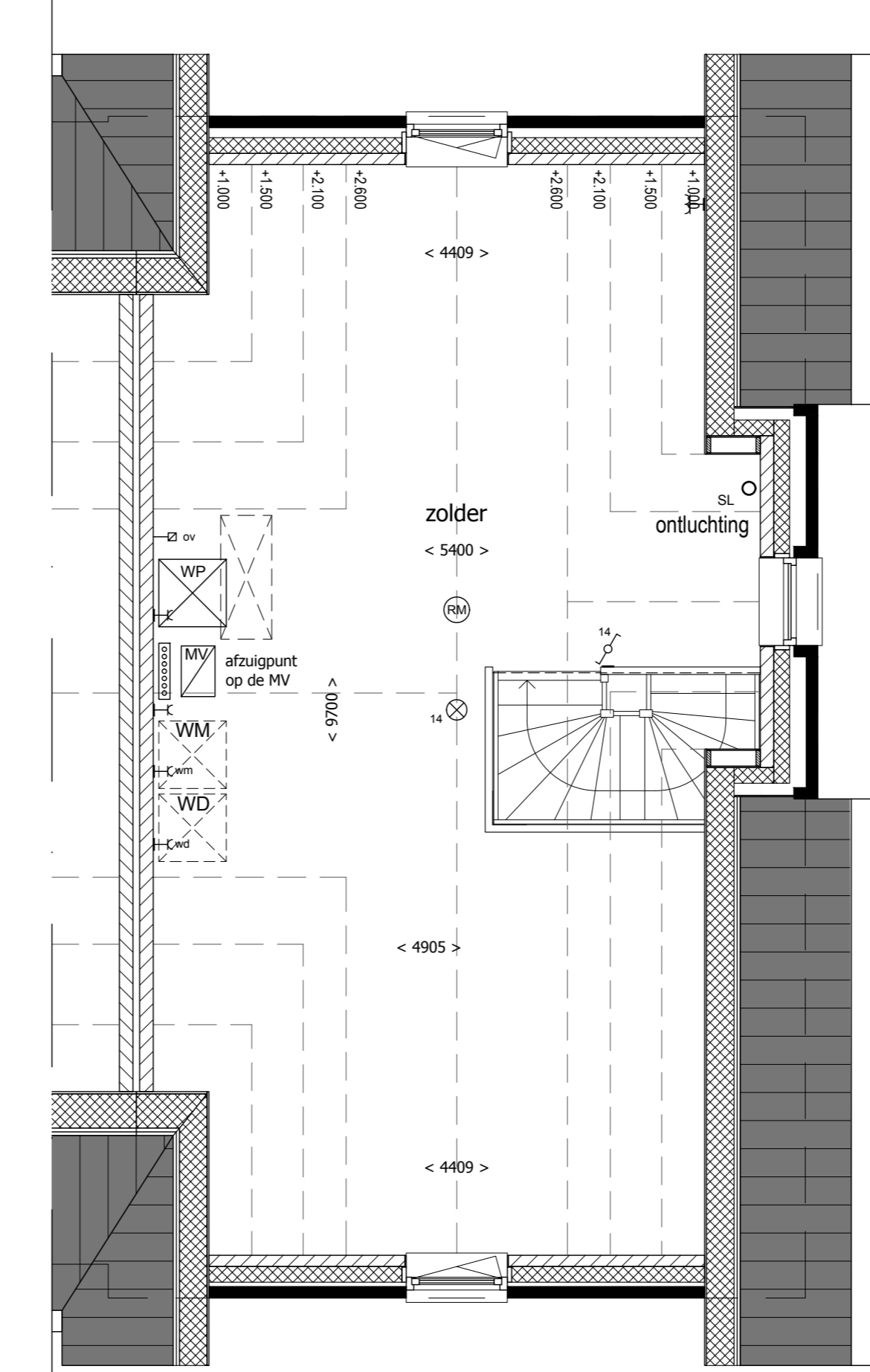
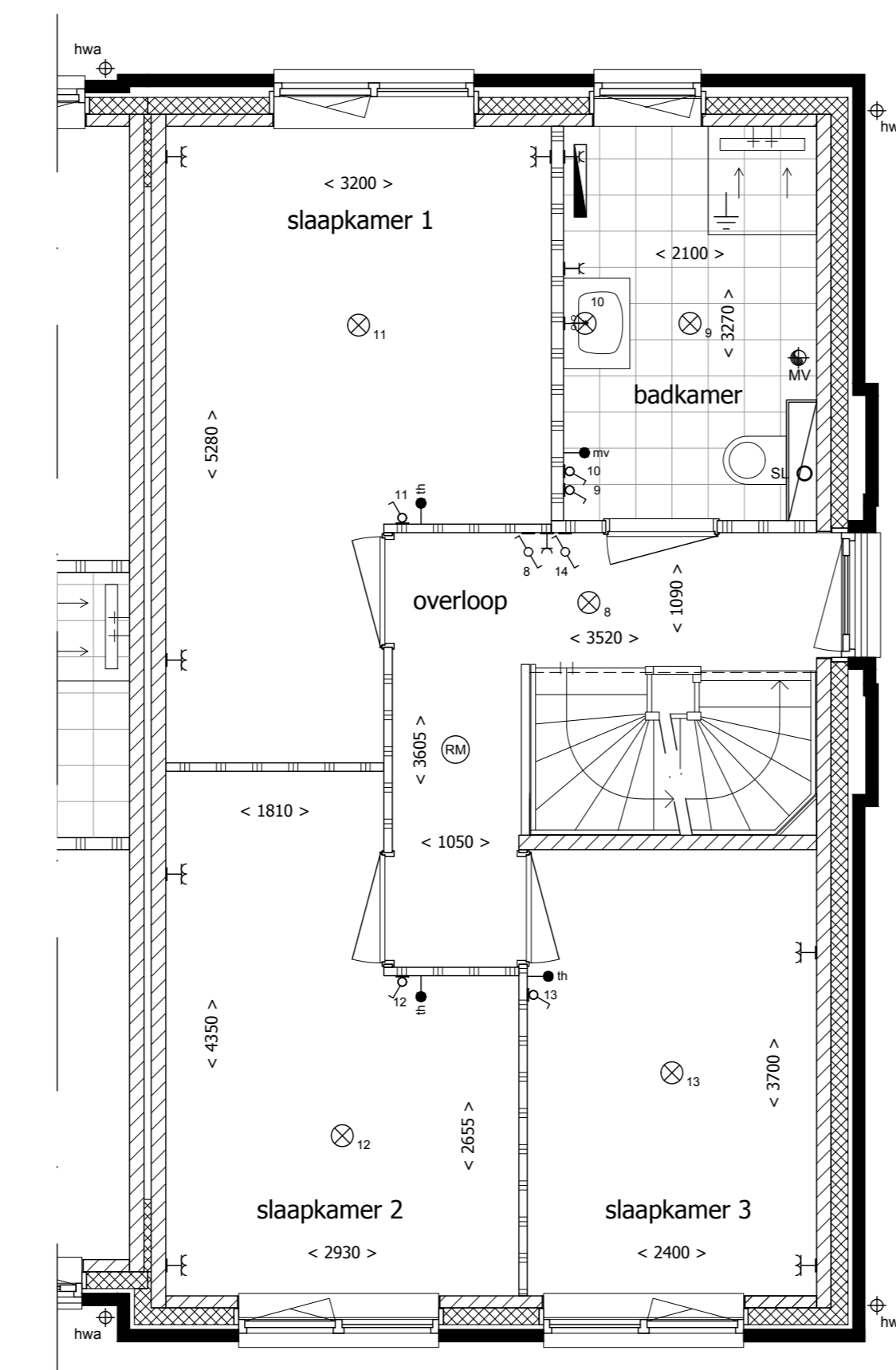

1e Verdieping

2e Verdieping

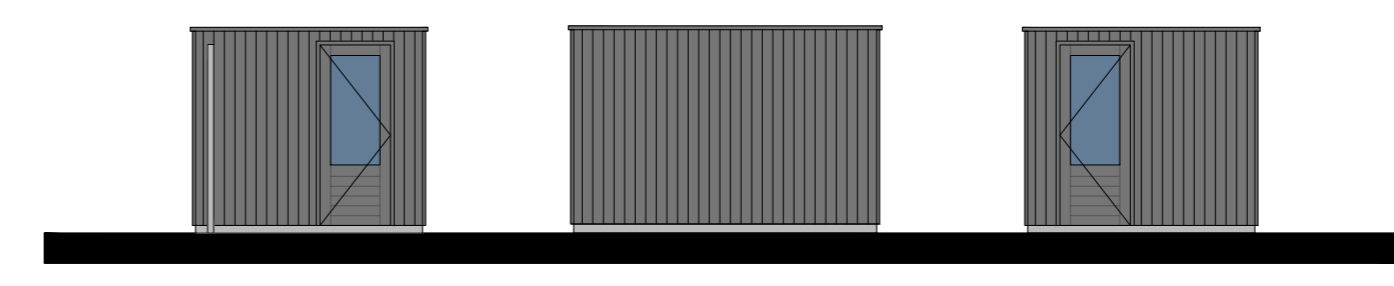

Aanzichten bergingen bnr 1 en 2.

RENVOOI

<ul style="list-style-type: none"> — Gevelsteen, baksteen — Dragende wanden — Lichte scheidingswanden — Isolatie ⊙ Bedraker ⊙ Bet schel ⊙ Rookmelder ⊙ Enkeelpolige schakelaar, 1050+ vloer ⊙ Dubbele enkelepolige schakelaar, 1050+ vloer ⊙ Wisselschakelaar, 1050+ vloer ⊙ Plafondlichtaansluitpunt ⊙ Wandlichtaansluitpunt ⊙ Dubbele horizontale wandcontactdoos (wcd) met randaarde ⊙ Woonkamer en slaapkamers 300+ vloer, overige ruimten 1050+ vloer ⊙ Dubbele wandcontactdoos (wcd) met randaarde, woonkamer en slaapkamers 300+ vloer, overige ruimten 1050+ vloer ⊙ Enkele wcd met randaarde, 1050+ vloer ⊙ Enkele wcd met randaarde t.b.v. afzuigkap, 2250+ vloer ⊙ Enkele wcd met randaarde t.b.v. koelkast ⊙ Enkele wcd met randaarde t.b.v. vaatwasser ⊙ Enkele wcd perlex t.b.v. elektrisch koken ⊙ Enkele wcd met randaarde t.b.v. oven ⊙ Enkele wcd met randaarde t.b.v. wasapparaat ⊙ Enkele wcd met randaarde t.b.v. wasdroger 	<ul style="list-style-type: none"> ⊙ Aansluitpunt mechanische ventilatie, bedraaid ⊙ Aansluitpunt thermostaat, bedraaid ⊙ Loze leiding ⊙ Aansluiting ventilatie CO2 opnemer ⊙ Omvormer t.b.v. zonnepanelen ⊙ Mechanische ventilatie, plafond ⊙ Mechanische ventilatie, wand ⊙ Elektrische radiator ⊙ Verreiner vloerverwarming ⊙ Standleiding ⊙ Hoofdaarding en aarding badkamer ⊙ Opselplaats warmtepomp ⊙ Opselplaats wasmachine ⊙ Opselplaats wasdroger ⊙ Mechanische ventilatiebox
---	---



Achteraanzicht

Zijaanzicht



Nieuwbouw van 20 woningen aan de Havendijk, te Oudenbosch

Bouwnummer: 1

Plattegronden: 1:50
 Gevels: 1:200
 Situatie: 1:1000

Formaat: A0 (1189x841mm)
 Datum: 05.02.2025
 Tekeningnummer: VK-01

Realisatie: Architect:

Ontwikkeling:

WILLIGEN PARTNERS
 VASTGOEDONTWIKKELAARS

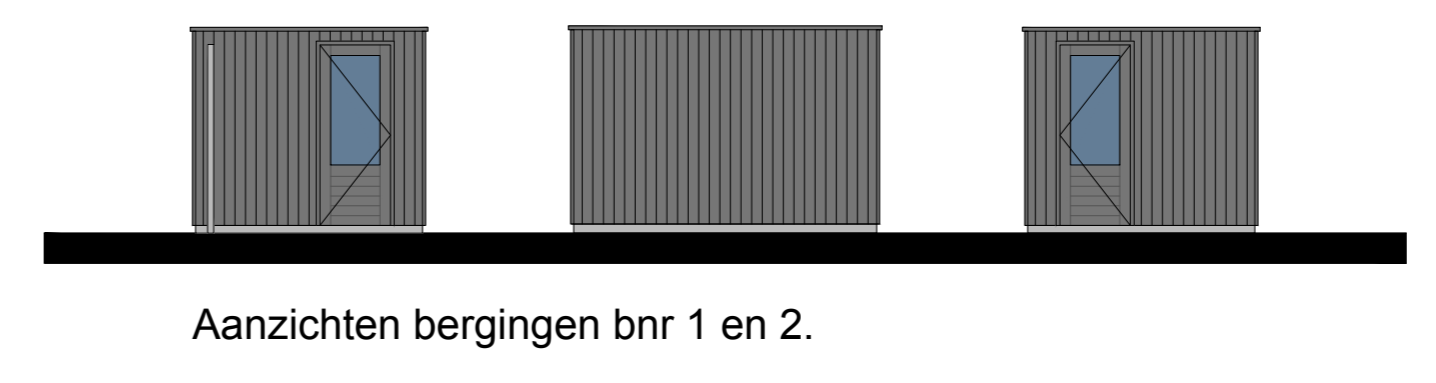
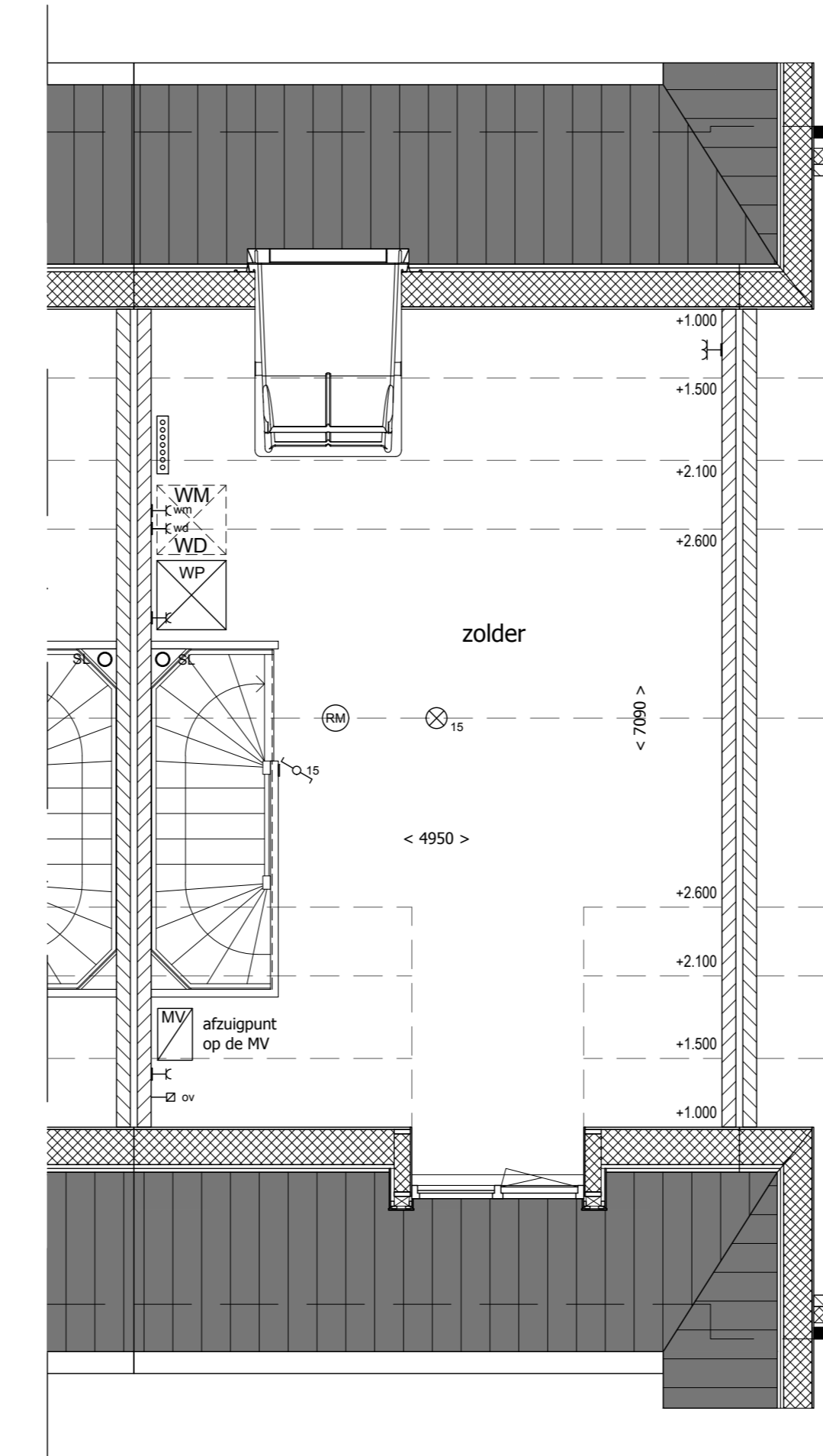
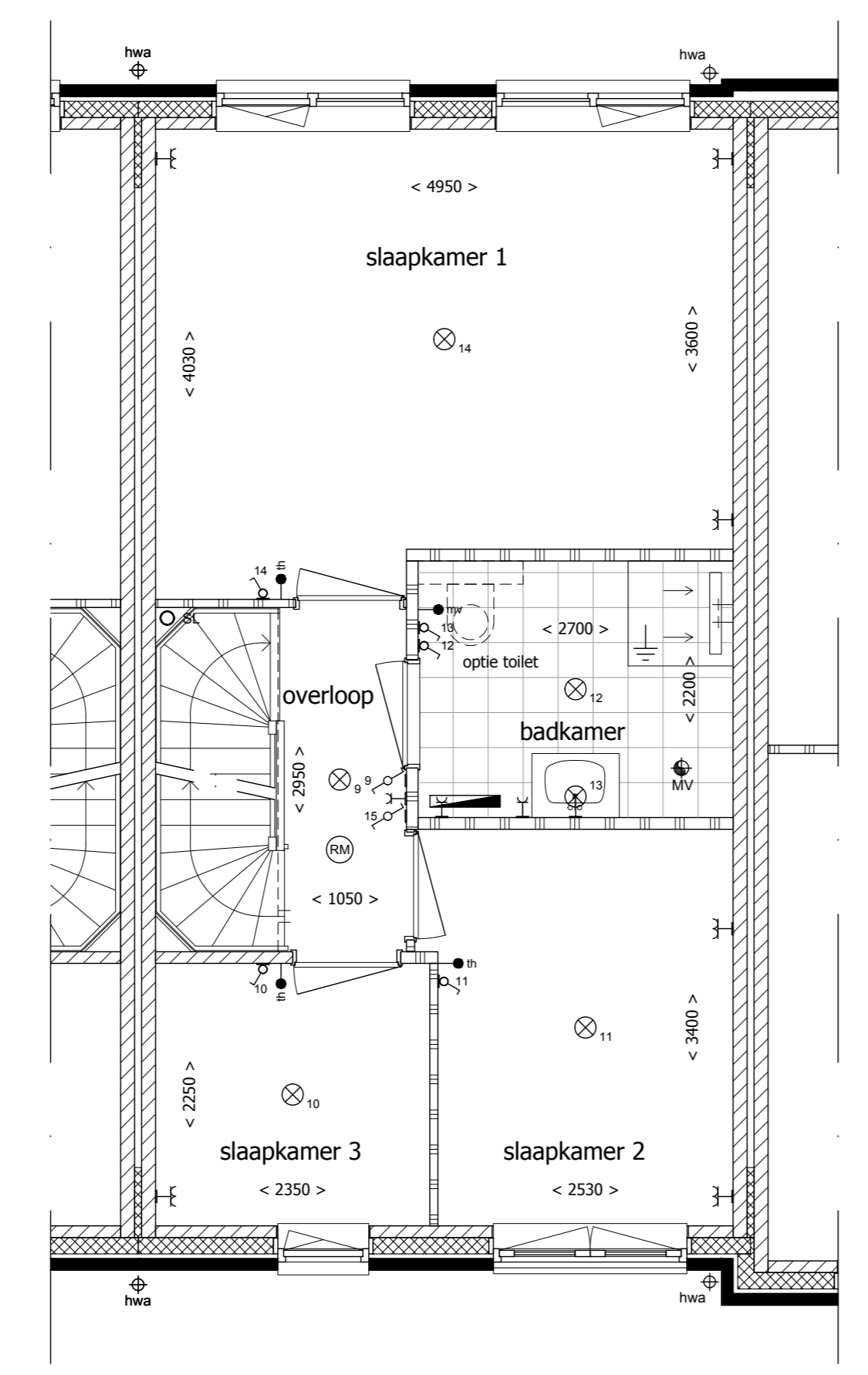
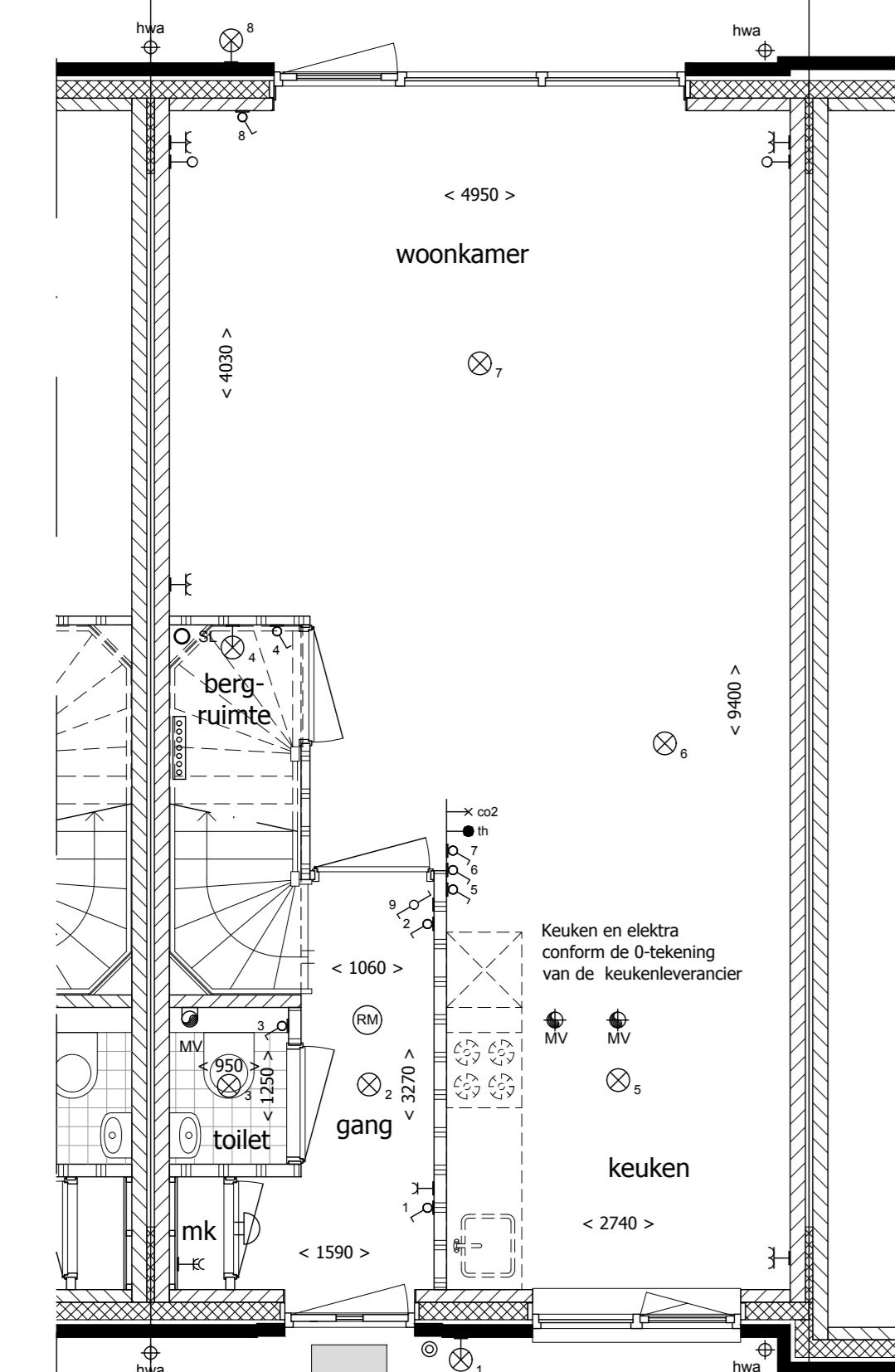
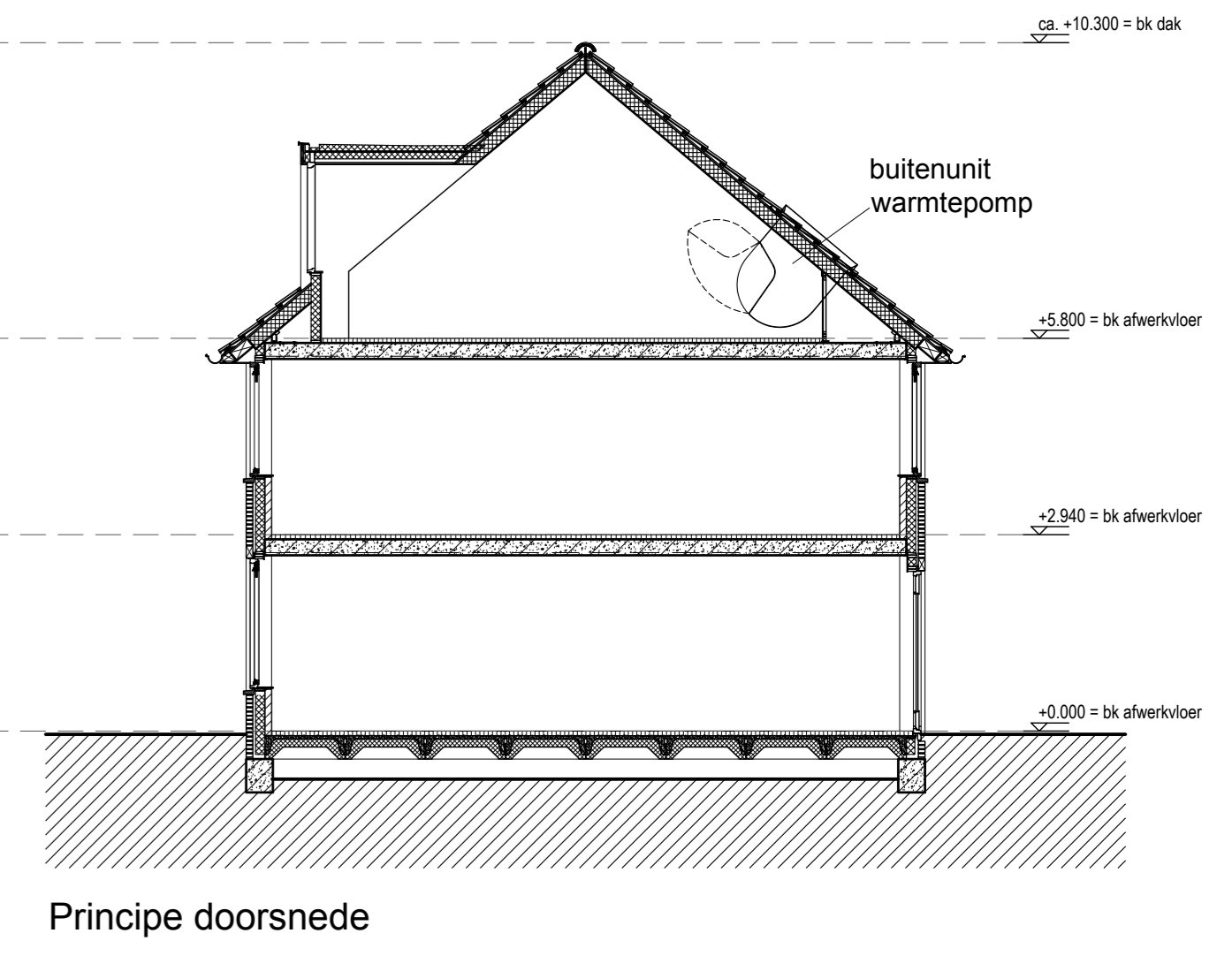
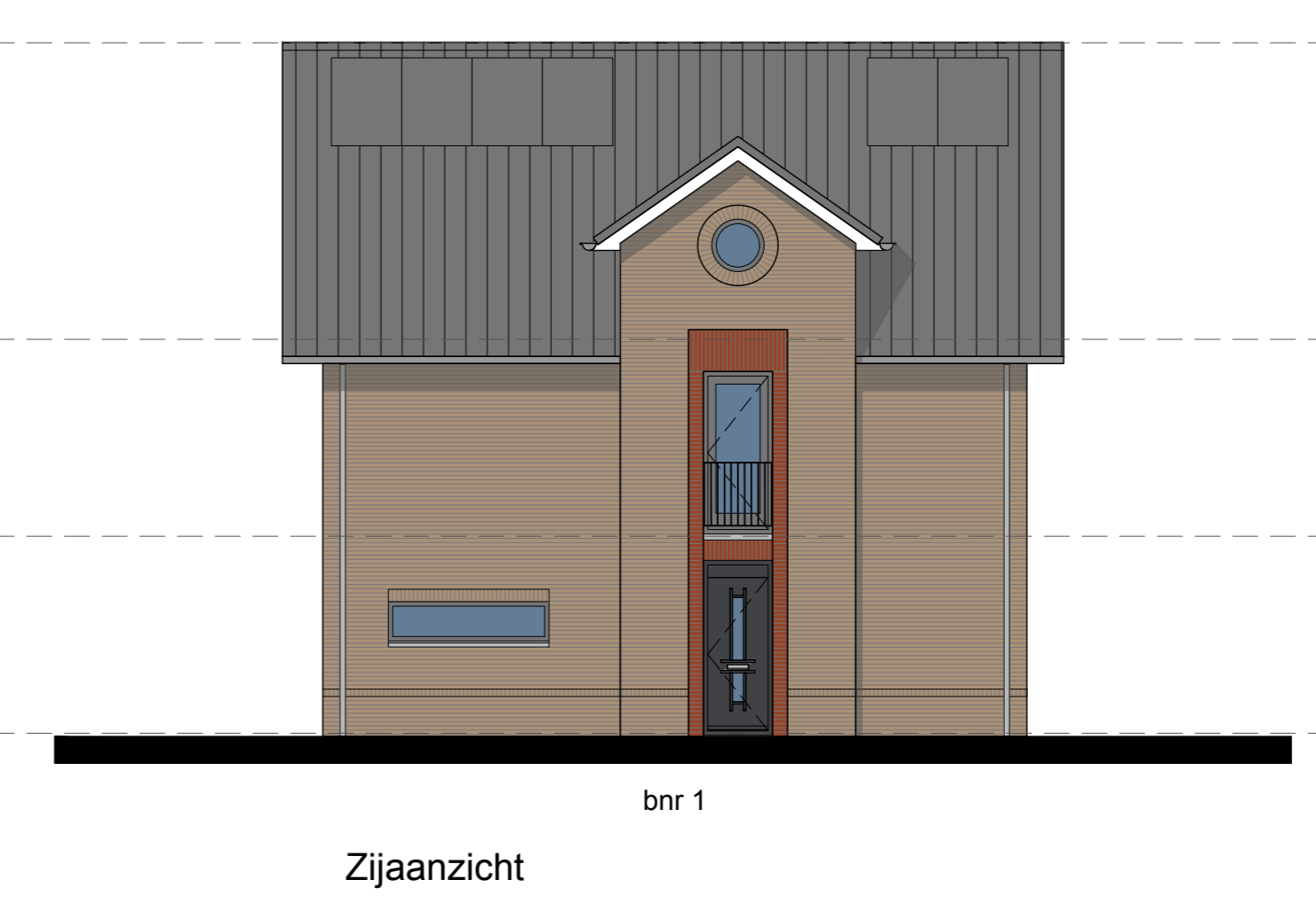
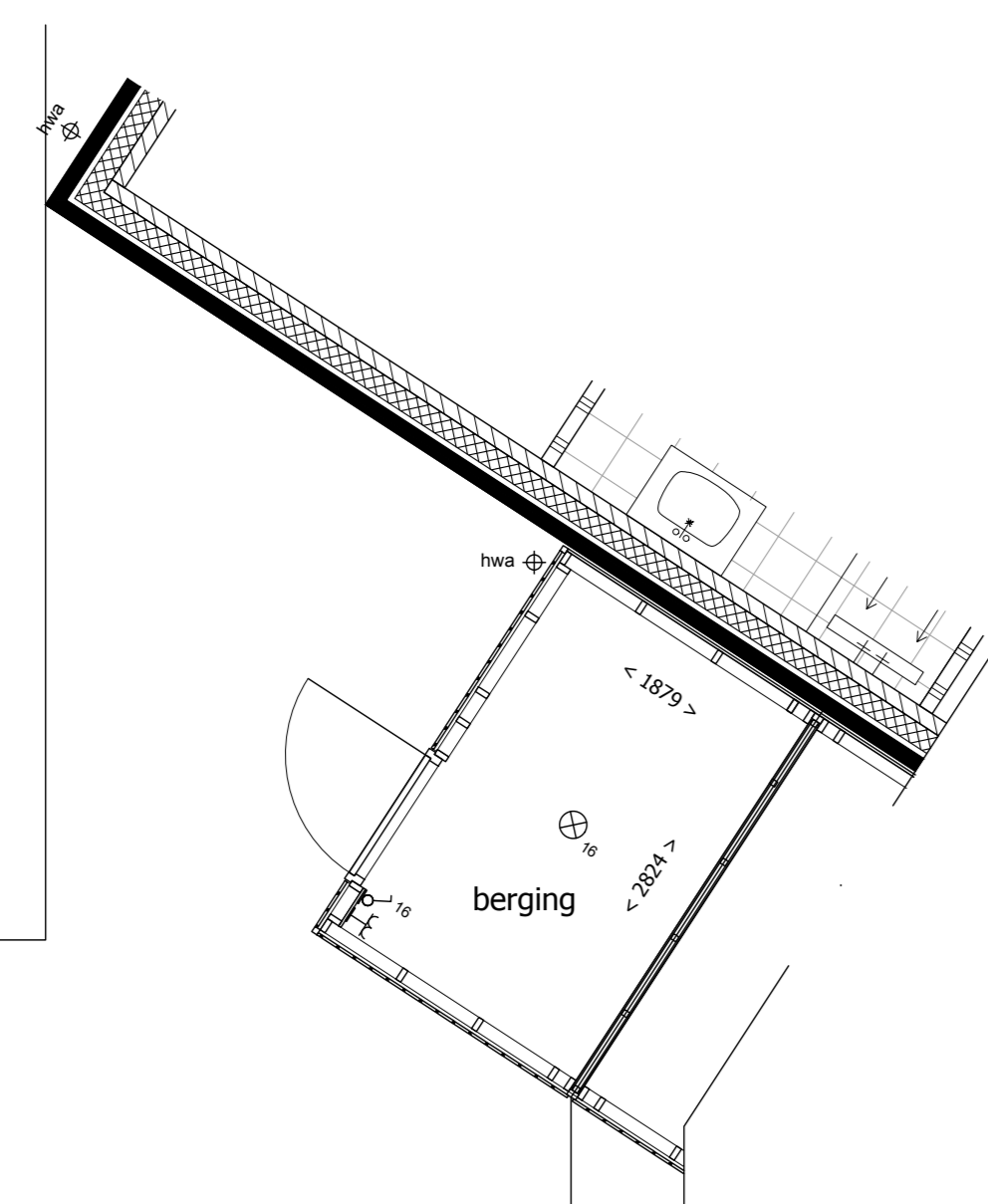

RENVOOI

<ul style="list-style-type: none"> ■ Gevelsteen, baksteen ▨ Dragende wanden ▤ Lichte scheidingswanden ▧ Isolatie ⊙ Bedraker ⊖ Bet schel ⊕ Rookmelder ⊗ Enkeelpolige schakelaar, 1050+ vloer ⊘ Dubbele enkeelpolige schakelaar, 1050+ vloer ⊙ Wisselschakelaar, 1050+ vloer ⊙ Plafondlichtaansluitpunt ⊙ Wandlichtaansluitpunt ⊙ H-H Dubbele horizontale wandcontactdoos (wcd) met randleids ⊙ H-H Woonkamer en slaapkamers 30+ vloer, overige ruimten 1050+ vloer ⊙ H-H Dubbele wandcontactdoos (wcd) met randleids, Woonkamer en slaapkamers 30+ vloer, overige ruimten 1050+ vloer ⊙ H-H Enkele wcd met randleids, 1050+ vloer ⊙ H-H Enkele wcd met randleids t.b.v. afzuigkap, 2250+ vloer ⊙ H-H Enkele wcd met randleids t.b.v. koelkast ⊙ H-H Enkele wcd met randleids t.b.v. vaatwasser ⊙ H-H Enkele wcd perlek t.b.v. elektrisch koken ⊙ H-H Enkele wcd met randleids t.b.v. oven ⊙ H-H Enkele wcd met randleids t.b.v. wasapparaat ⊙ H-H Enkele wcd met randleids t.b.v. wasdroger 	<ul style="list-style-type: none"> ⊙ Aansluitpunt mechanische ventilatie, bedraaid ⊙ Aansluitpunt thermostat, bedraaid ⊙ Loze leiding ⊙ Aansluiting ventilatie CO2 opnemer ⊙ Omvormer t.b.v. zonnepanelen ⊙ Mechanische ventilatie, plafond ⊙ Mechanische ventilatie, wand ⊙ Elektrische radiator ⊙ Versterker vloerverwarming ⊙ Standleiding ⊙ Hoofdaarding en aarding badkamer ⊙ Opstelplaats warmtepomp ⊙ Opstelplaats wasmachine ⊙ Opstelplaats wasdroger ⊙ Mechanische ventilatiebox
---	--



Nieuwbouw van 20 woningen aan de Havendijk, te Oudenbosch

Bouwnummers: 2

Plattegronden: 1:50
 Gevels: 1:200
 Plattegronden overzicht: 1:1000

Formaat: A0 (1189x841mm)
 Datum: 05.02.2025
 Tekeningnummer: VK-02

Realisatie: Architect:



Ontwikkeling:

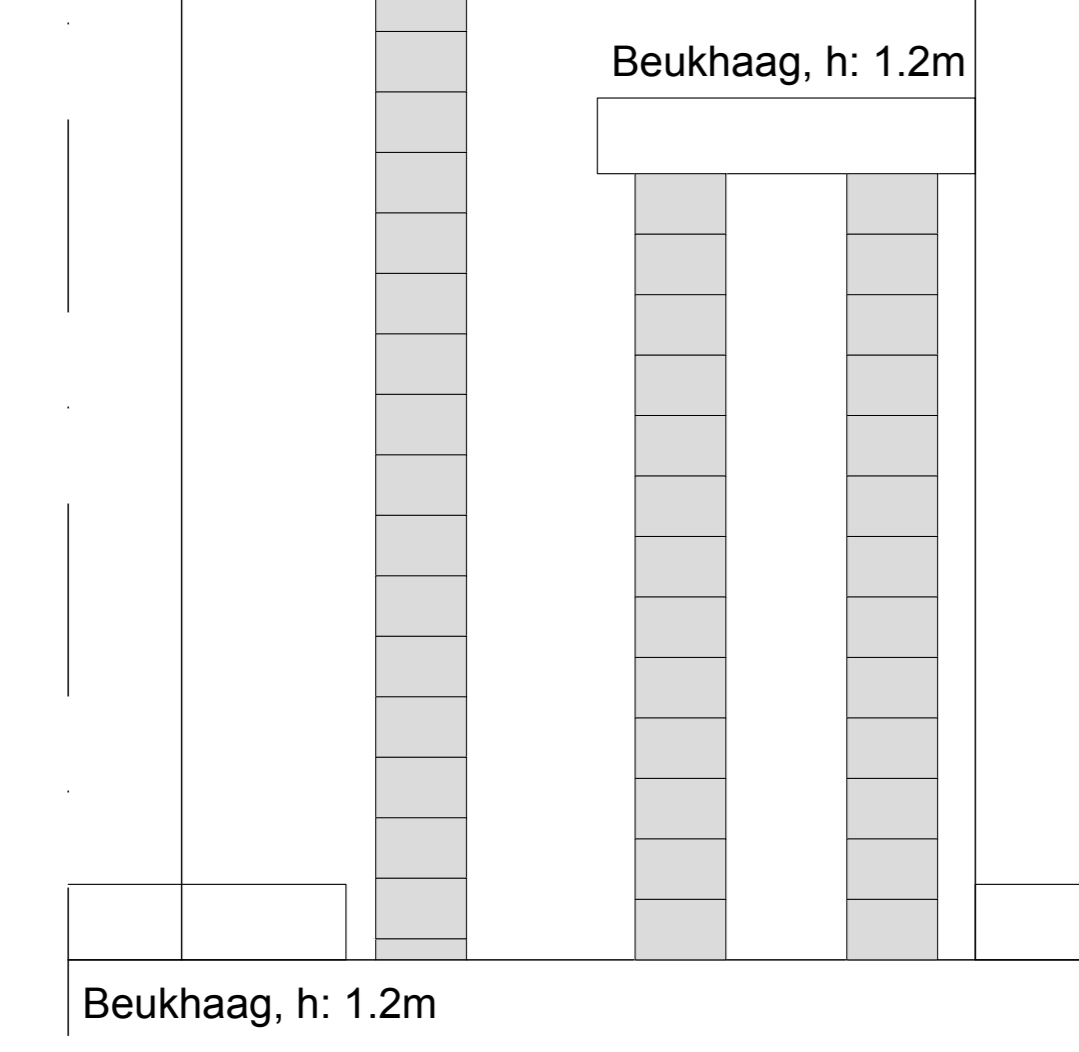

Begane grond

Achteraanzicht

Zijaanzicht

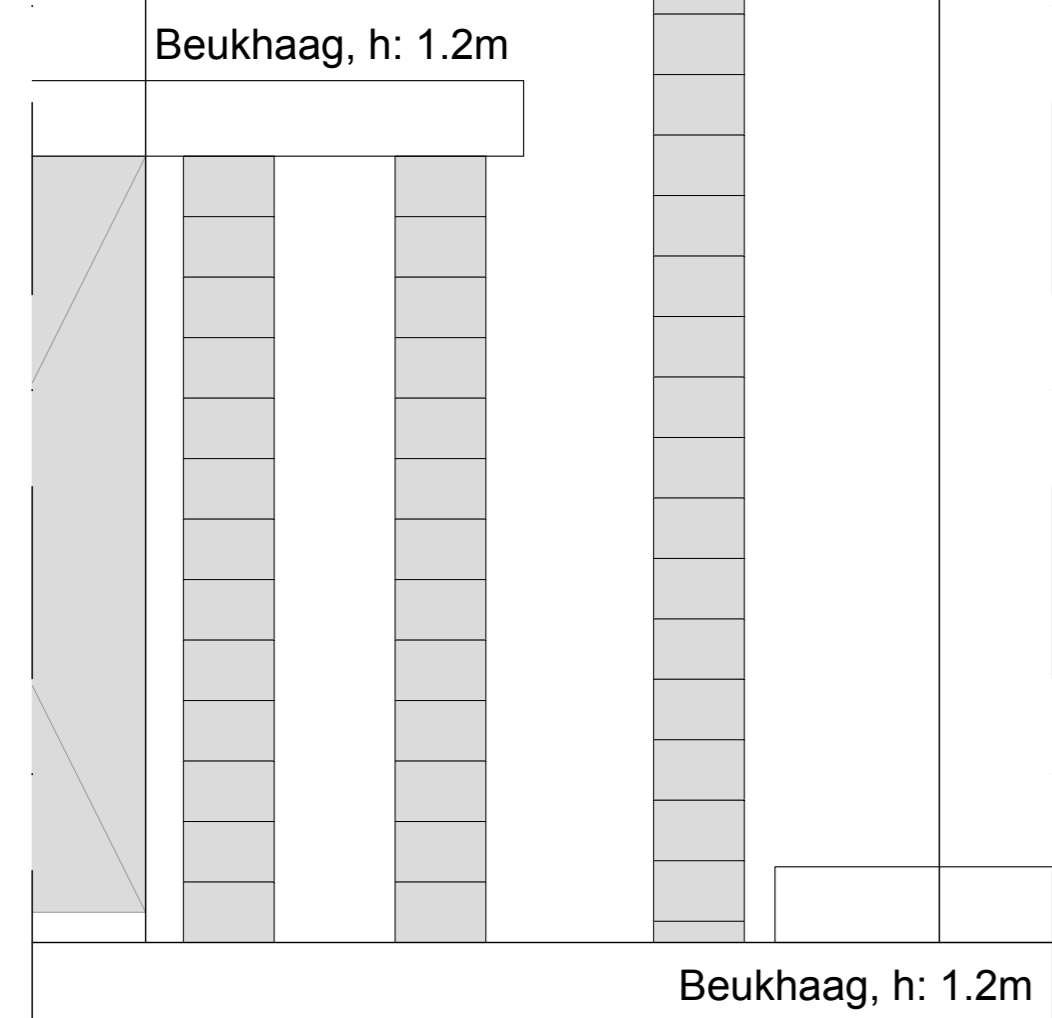
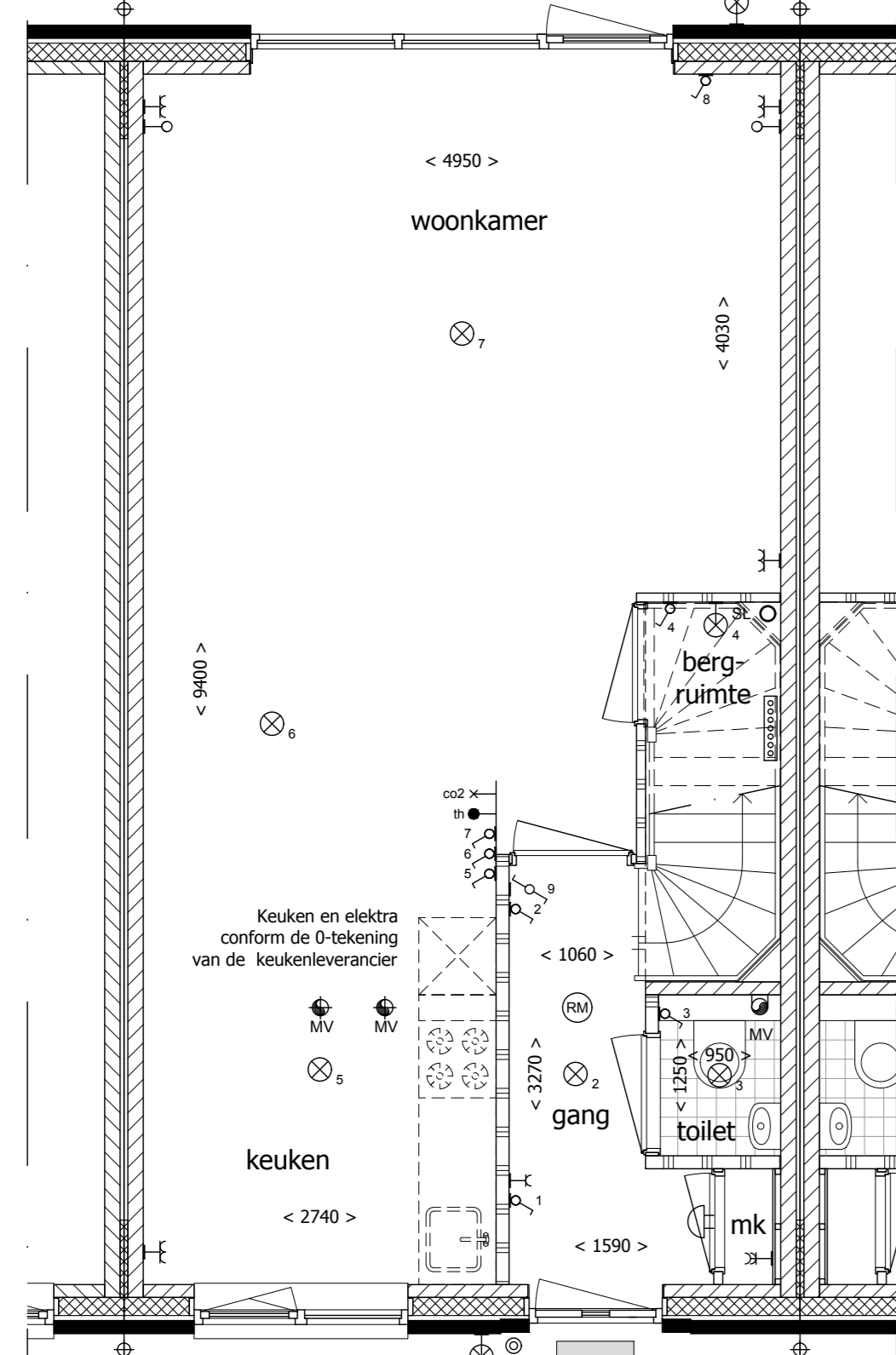
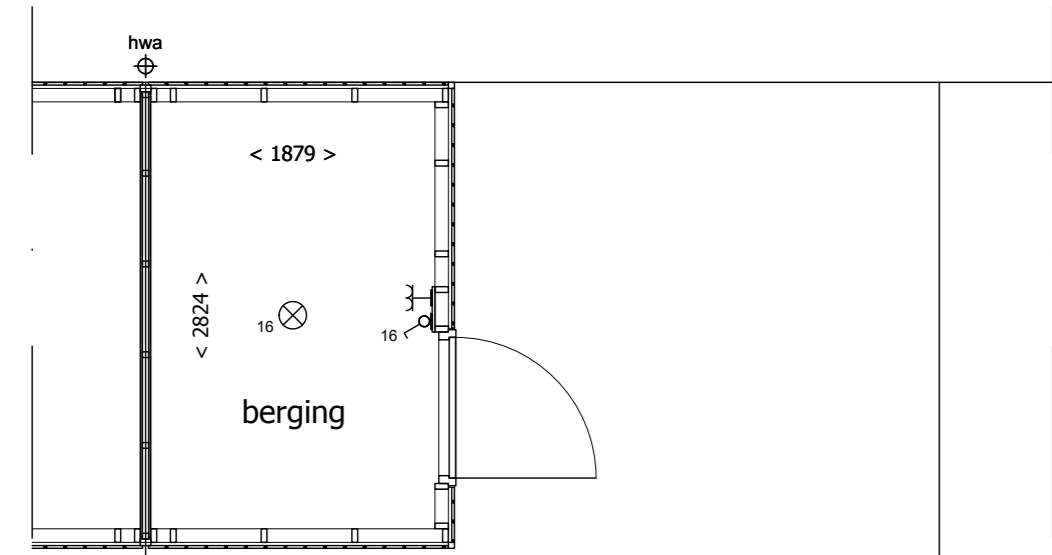

Begane grond



Vooraanzicht

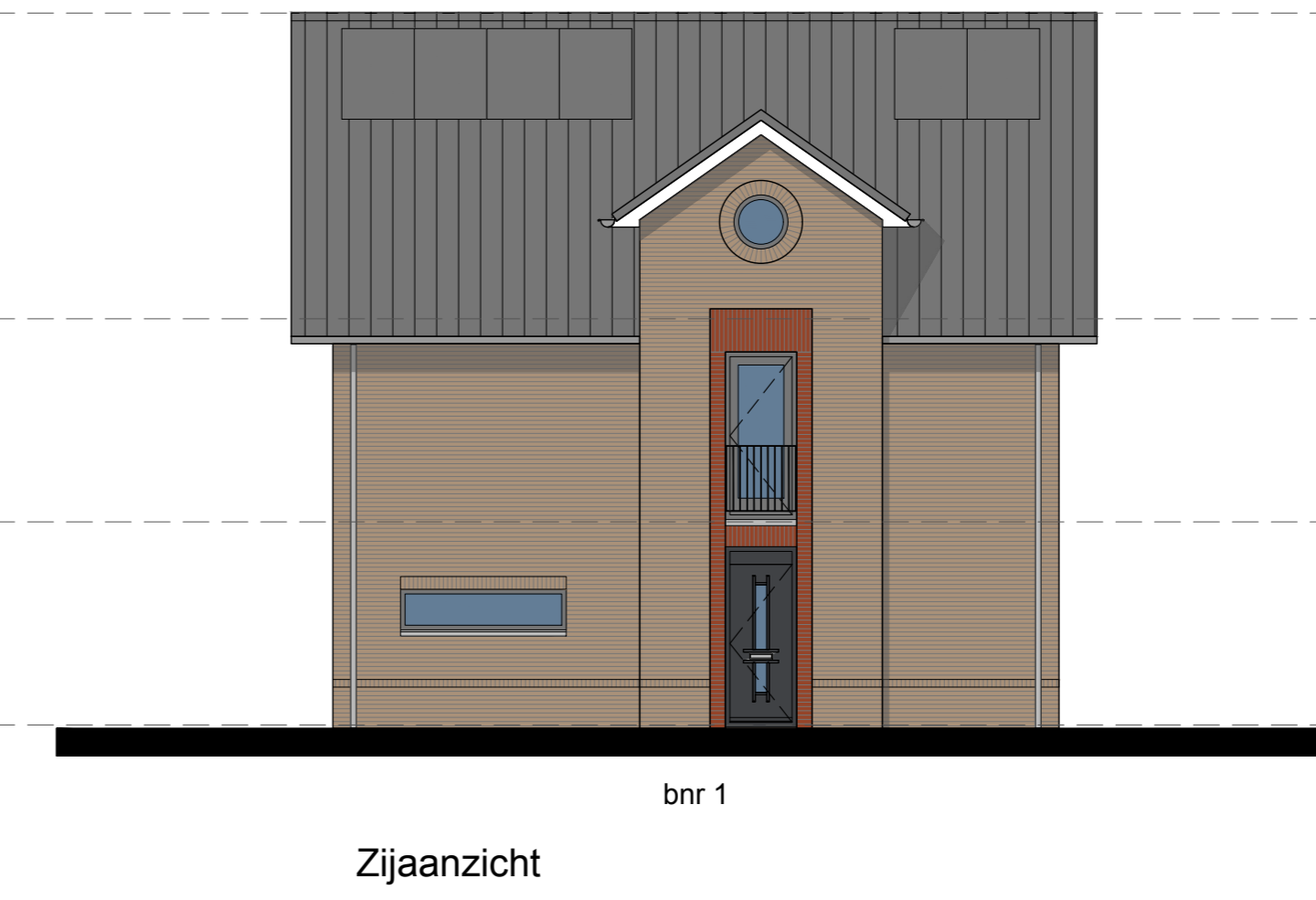

Zijaanzicht

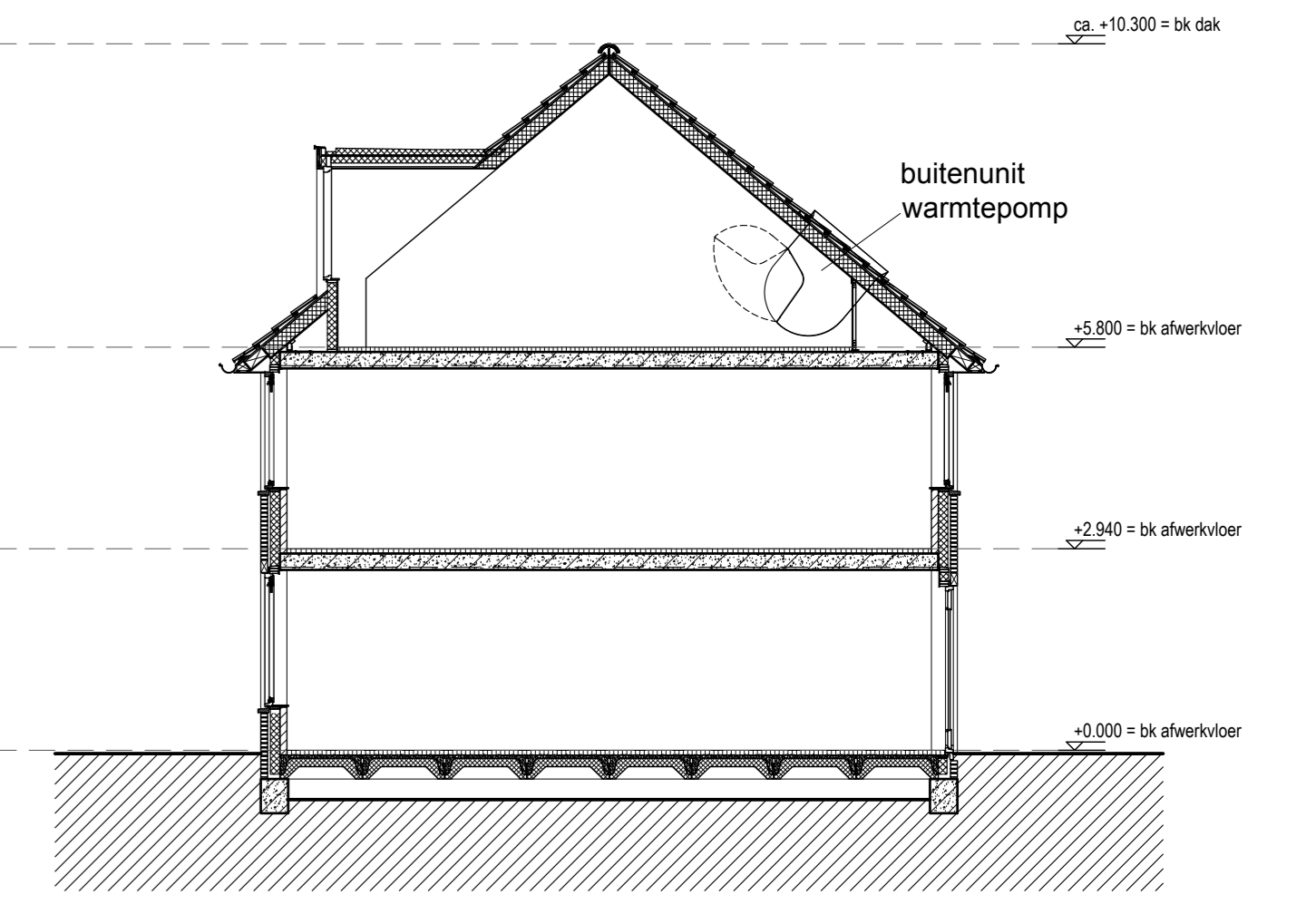

Principe doorsnede

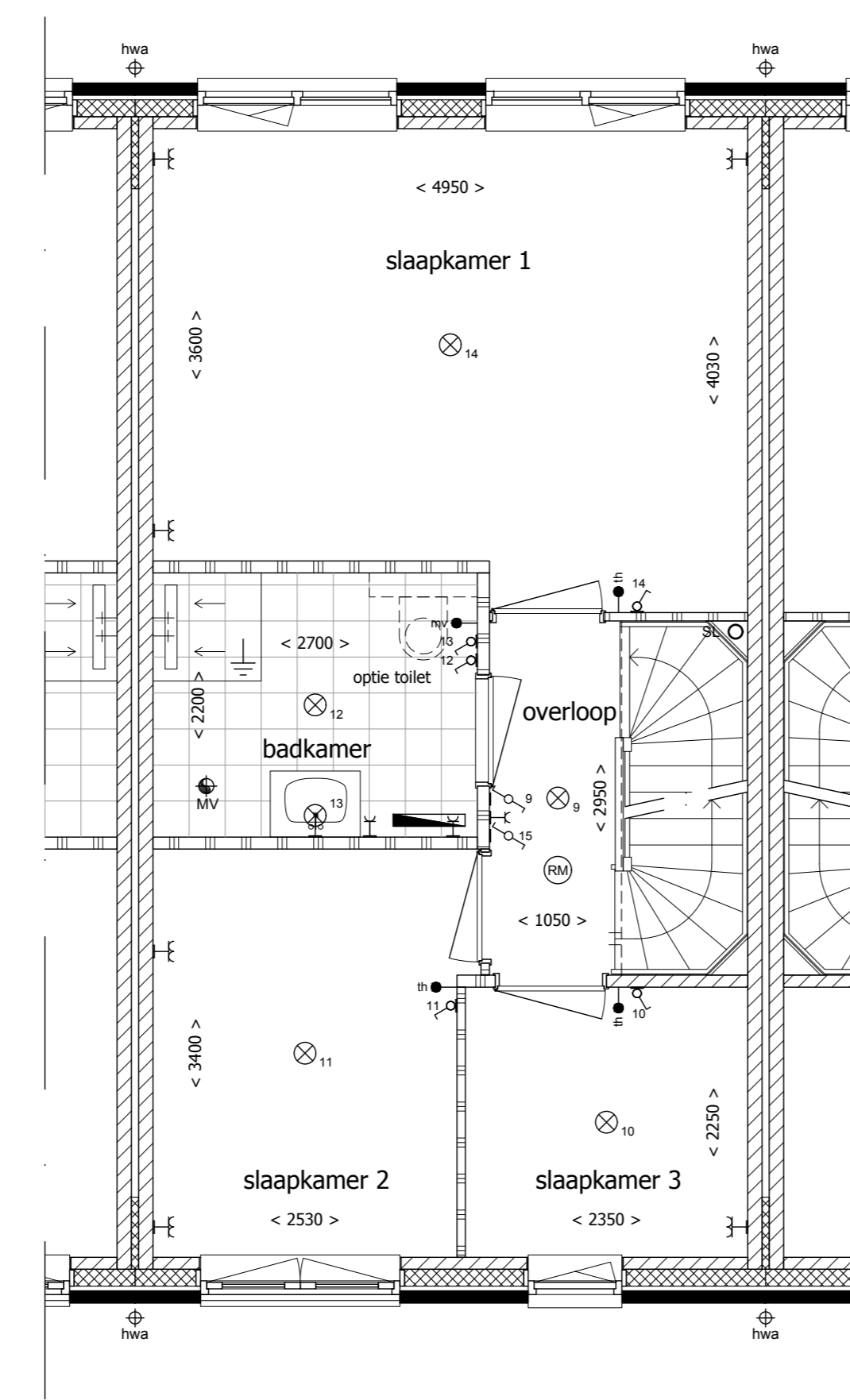

1e Verdieping

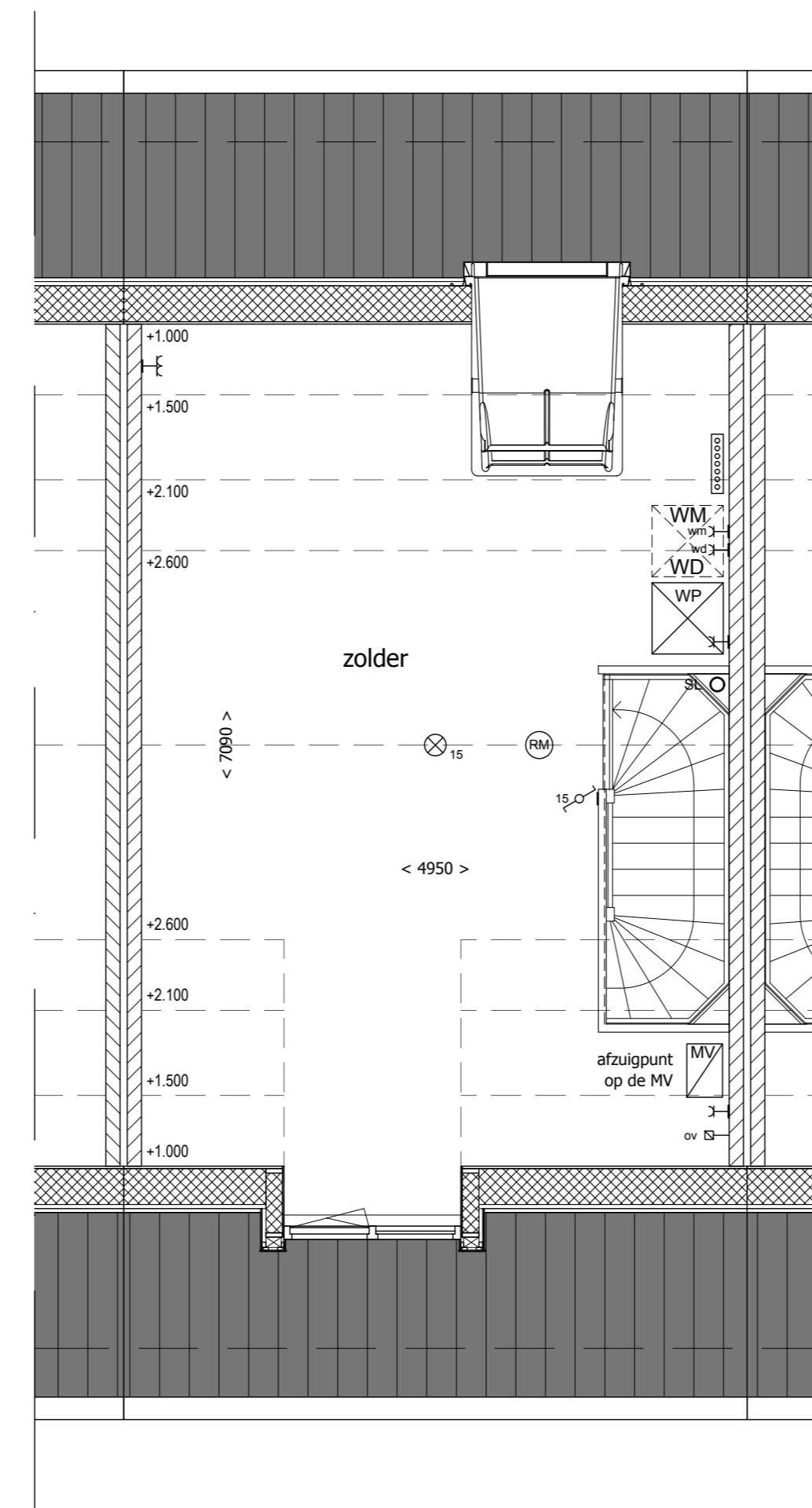

2e Verdieping

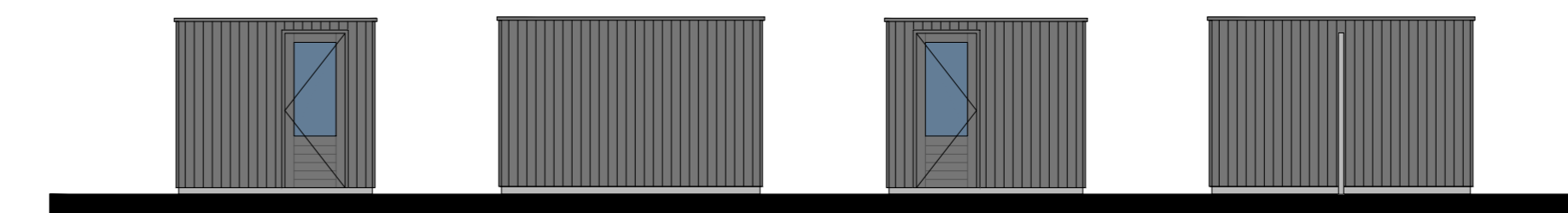

Aanzichten bergingen bnr 3 en 4.

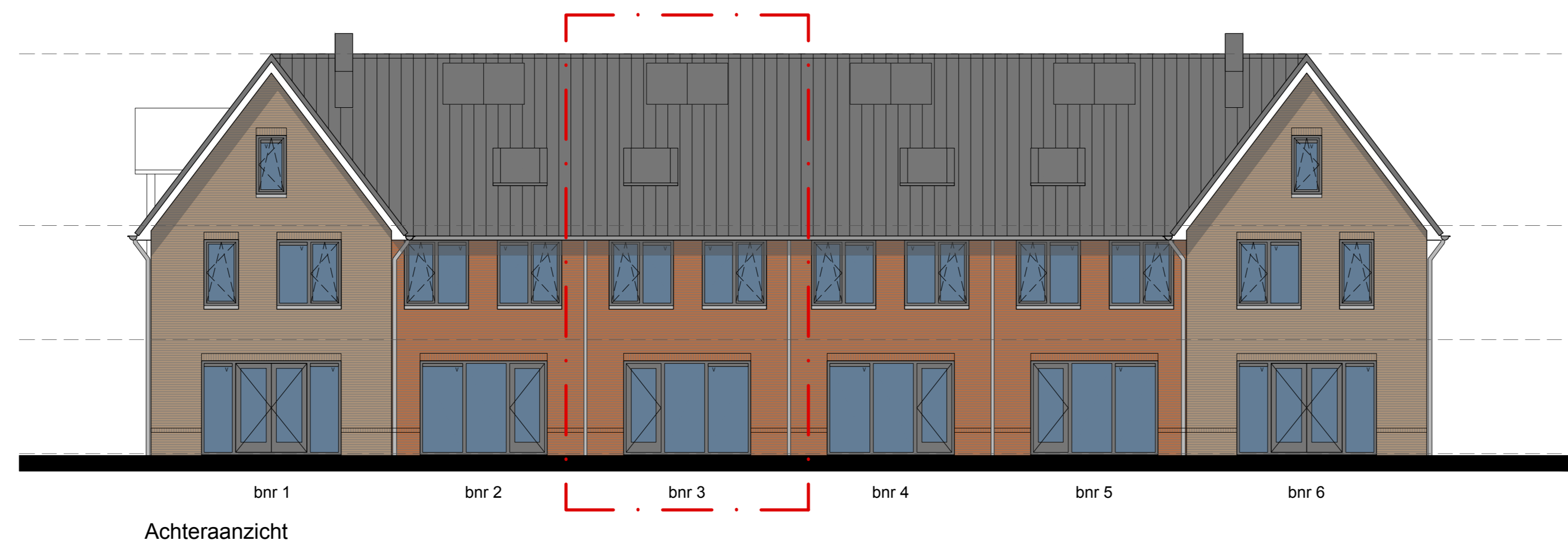

Achteraanzicht



Zijaanzicht



Nieuwbouw van 20 woningen aan de Havendijk, te Oudenbosch

Bouwnummers: 3

Plattegronden: 1:50
 Gevels: 1:200
 Plattegronden overzicht: 1:1000

Formaat: A0 (1189x841mm)
 Datum: 05.02.2025
 Tekeningnummer: VK-03

Realisatie:

Architect:



Ontwikkeling:

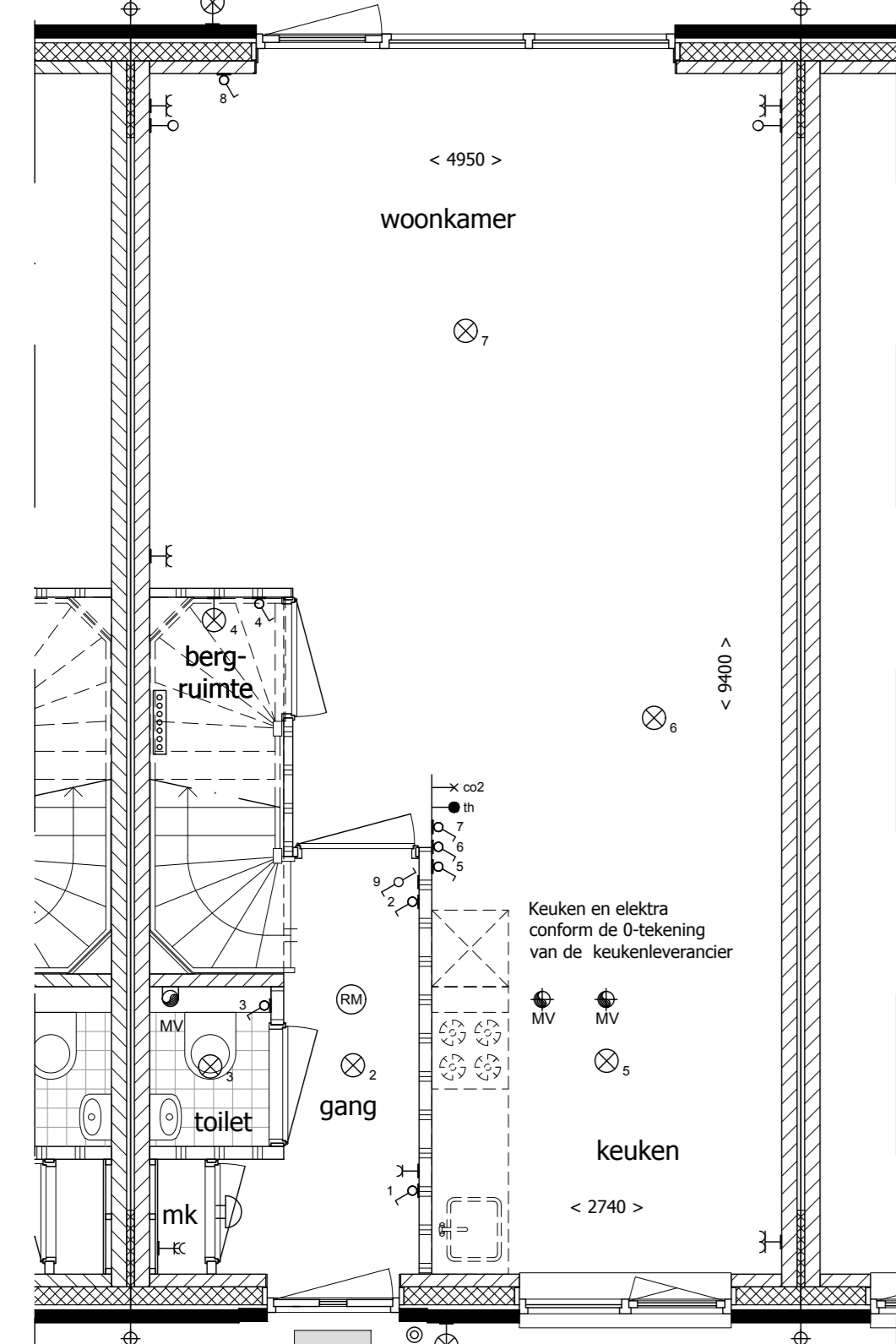
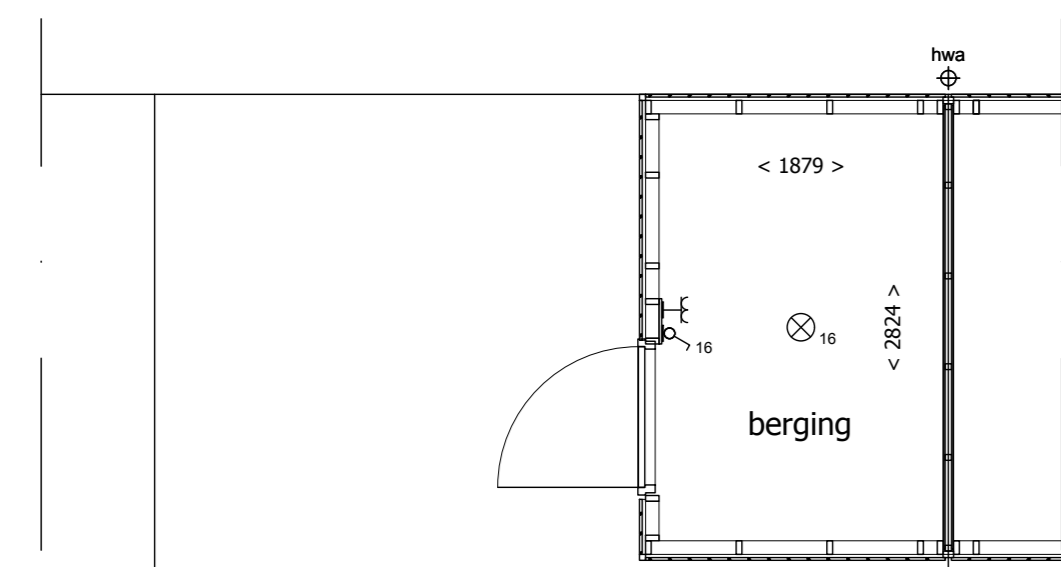

Begane grond



Vooraanzicht

Zijaanzicht

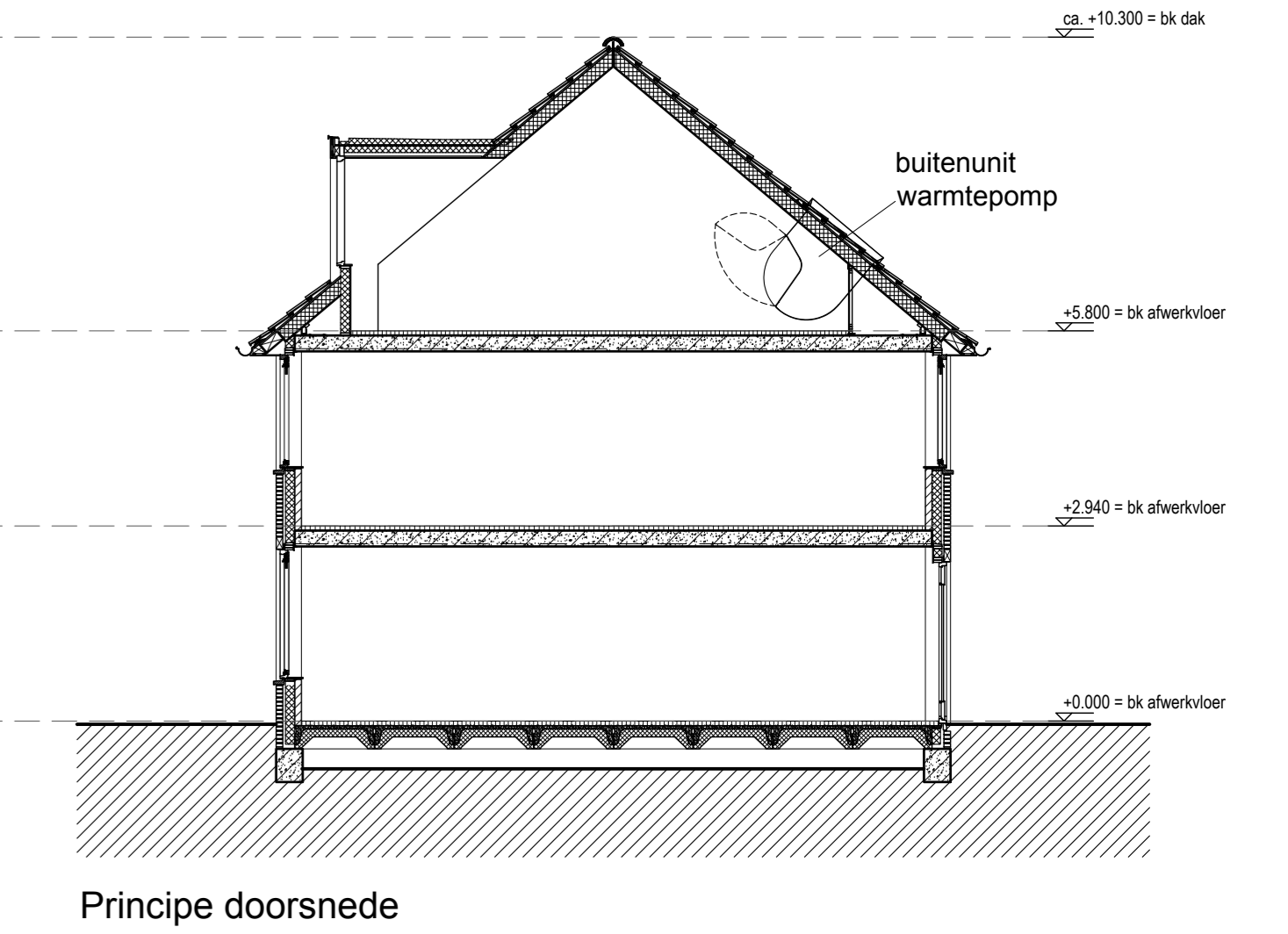

Principe doorsnede

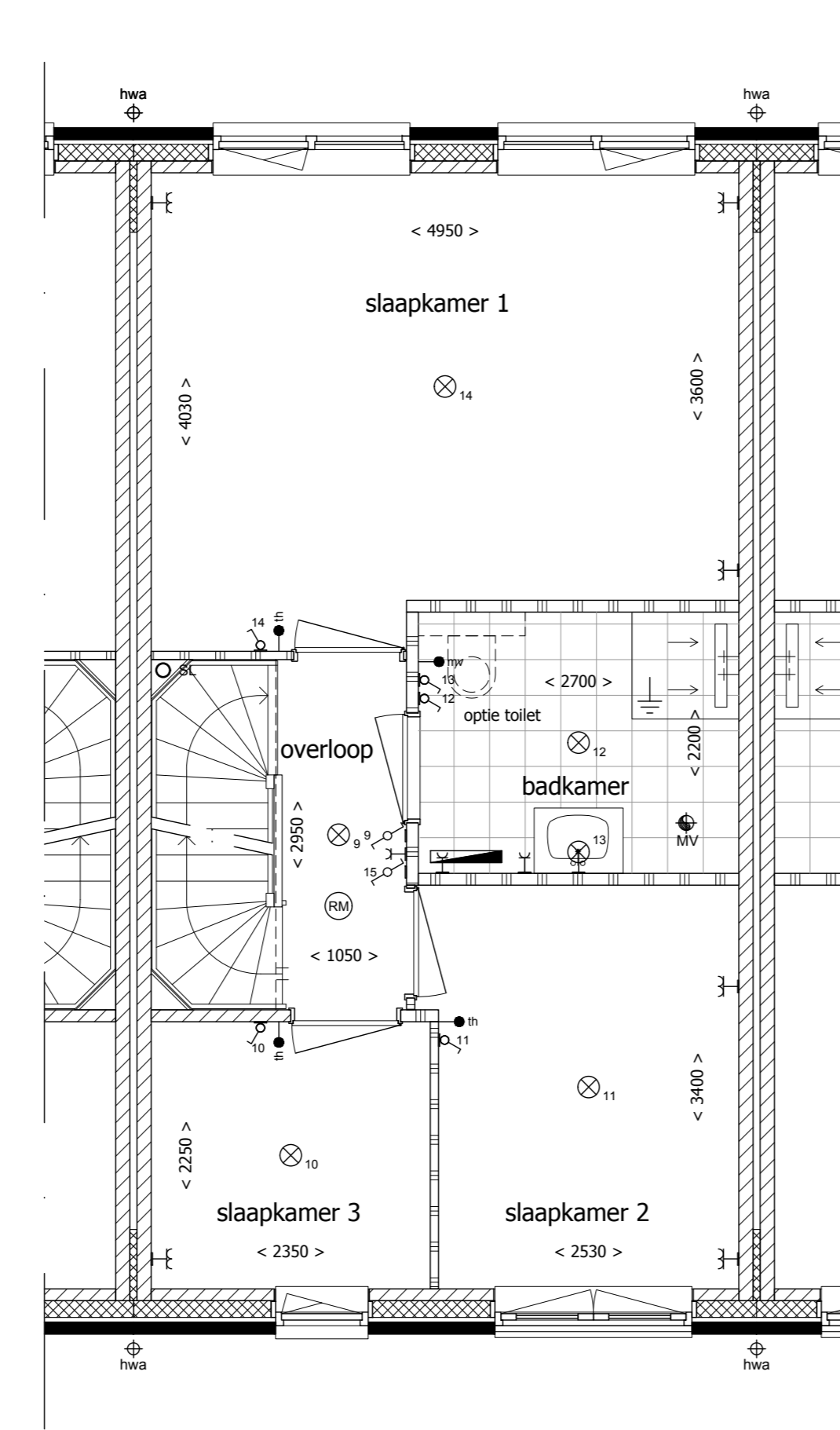

1e Verdieping

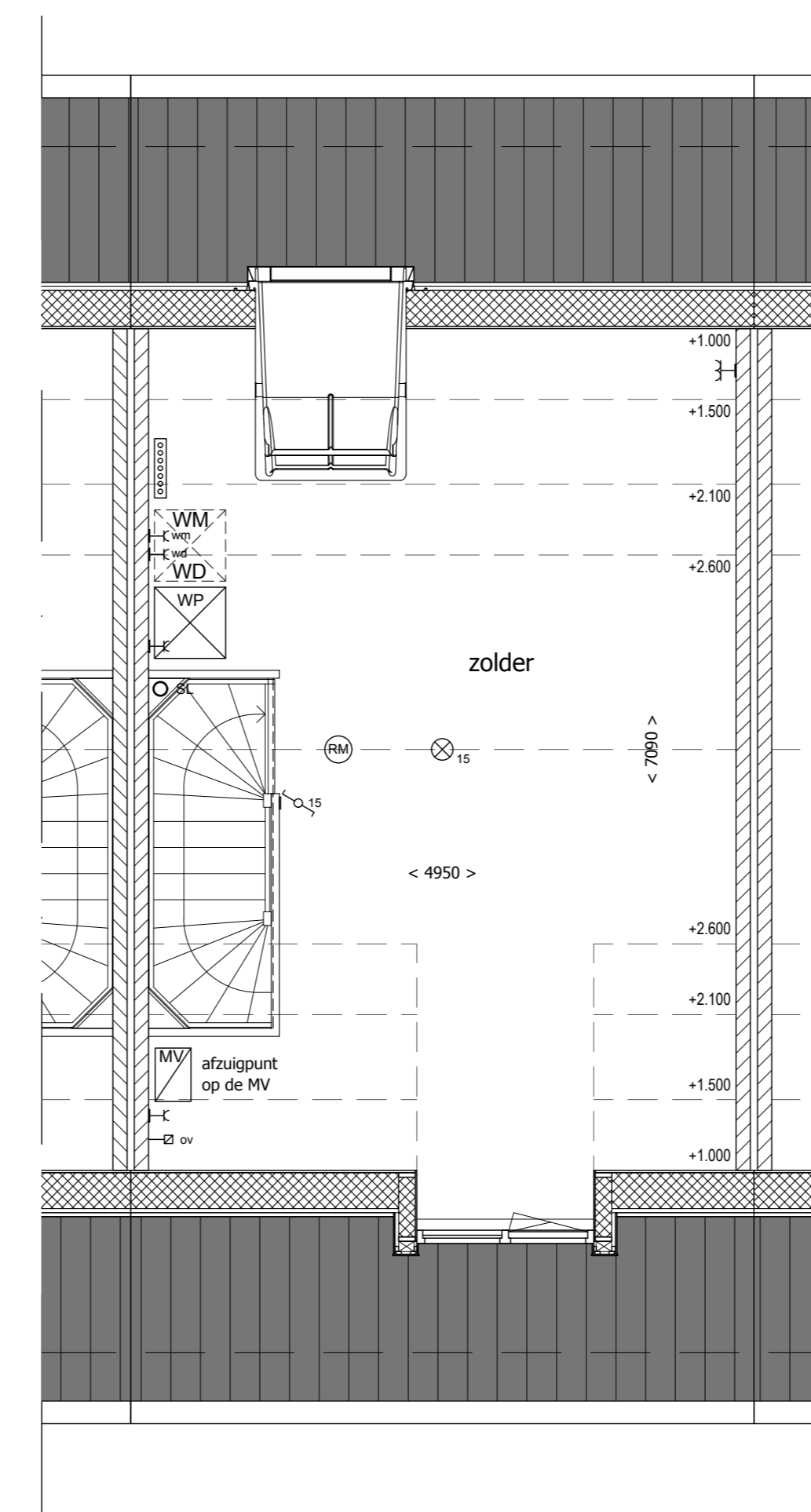

2e Verdieping

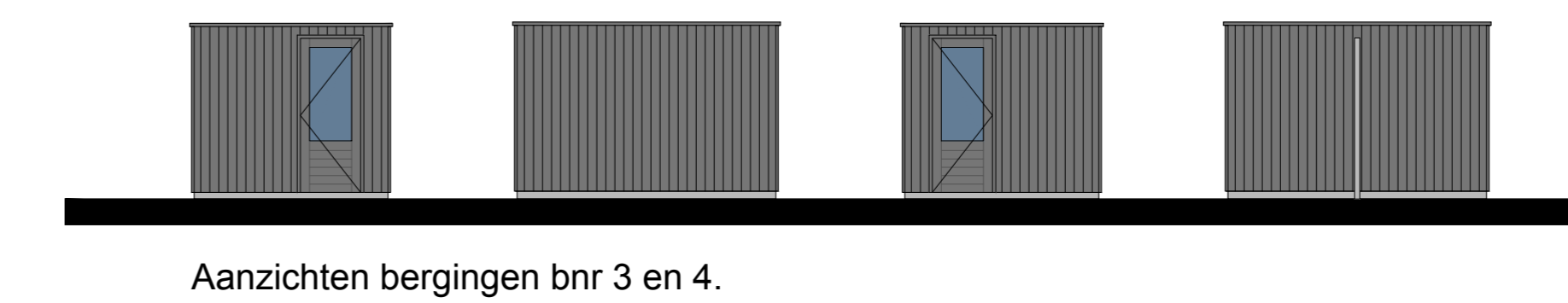

Aanzichten bergingen bnr 3 en 4.

RENOVOOI

<ul style="list-style-type: none"> ■ Gevelsteen, baksteen ▨ Dragende wanden ▤ Lichte scheidingswanden ▧ Isolatie ⊙ Beldkraker ⊖ Bet schel ⊕ Rookmelder ⊗ Enkeelpolige schakelaar, 1050+ vloer ⊘ Dubbele enkeelpolige schakelaar, 1050+ vloer ⊙ Wisselschakelaar, 1050+ vloer ⊗ Plafondlichtaansluitpunt ⊕ Wandlichtaansluitpunt ⊘ Dubbele horizontale wandcontactdoos (wcd) met randaarde ⊙ Woonkamer en slaapkamers 30+ vloer, overige ruimten 1050+ vloer ⊘ Dubbele wandcontactdoos (wcd) met randaarde, woonkamer en slaapkamers 30+ vloer, overige ruimten 1050+ vloer ⊘ Enkele wcd met randaarde, 1050+ vloer ⊘ Enkele wcd met randaarde t.b.v. afzuigkap, 2250+ vloer ⊘ Enkele wcd met randaarde t.b.v. vaatwasser ⊘ Enkele wcd met randaarde t.b.v. elektrisch koken ⊘ Enkele wcd met randaarde t.b.v. oven ⊘ Enkele wcd met randaarde t.b.v. wasapparaat ⊘ Enkele wcd met randaarde t.b.v. wasdroger 	<ul style="list-style-type: none"> ⊘ Aansluitpunt mechanische ventilatie, bedraaid ⊘ Aansluitpunt thermostaat, bedraaid ⊘ Loze leiding ⊘ Aansluiting ventilatie CO2 opnemer ⊘ Omvormer t.b.v. zonepanelen ⊘ Mechanische ventilatie, plafond ⊘ Mechanische ventilatie, wand ⊘ Elektrische radiator ⊘ Verwiler vloerverwarming ⊘ Standleiding ⊘ Hoofdaarding en aarding badkamer ⊘ Opstelplaats warmtepomp ⊘ Opstelplaats wasmachine ⊘ Opstelplaats wasdroger ⊘ Mechanische ventilatiebox
--	--



Nieuwbouw van 20 woningen aan de Havendijk, te Oudenbosch

Bouwnummers: 4

Plattegronden: 1:50
 Gevels: 1:200
 Plattegronden overzicht: 1:1000

Formaat: A0 (1189x841mm)
 Datum: 05.02.2025
 Tekeningnummer: VK-04

Realisatie: Architect:



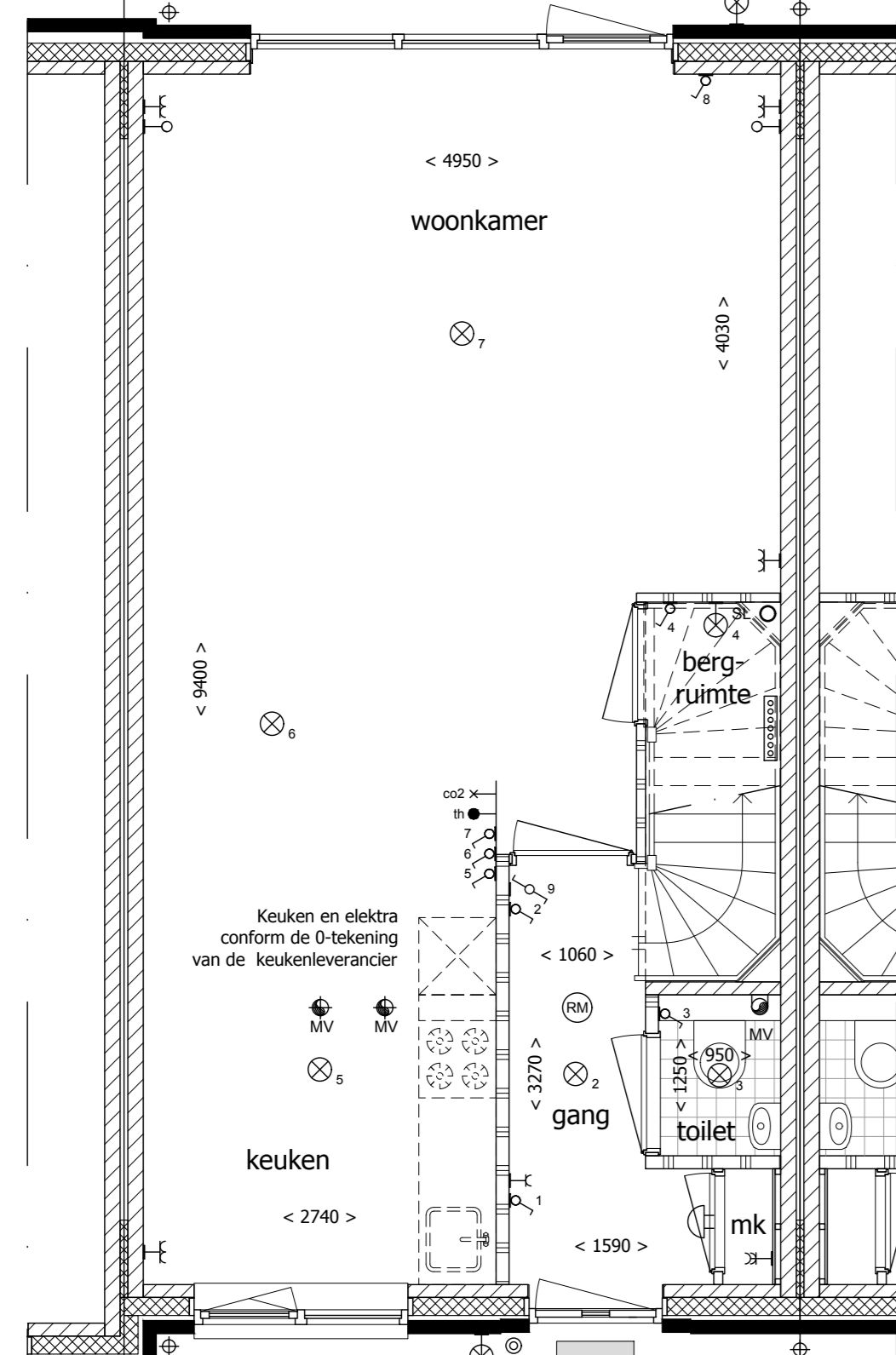
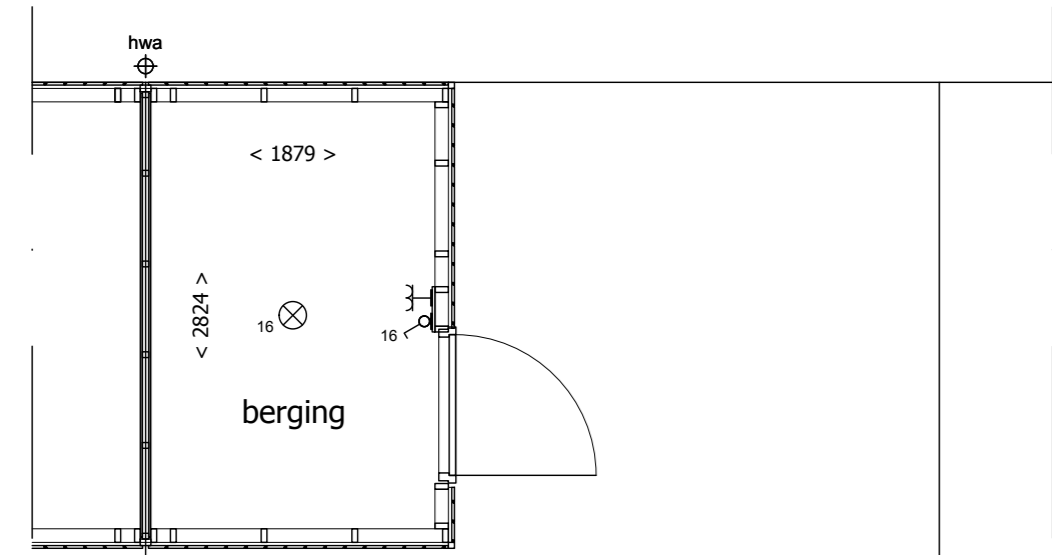

Beukhaag, h: 1.2m

Beukhaag, h: 1.2m

Begane grond



Vooraanzicht

Zijaanzicht

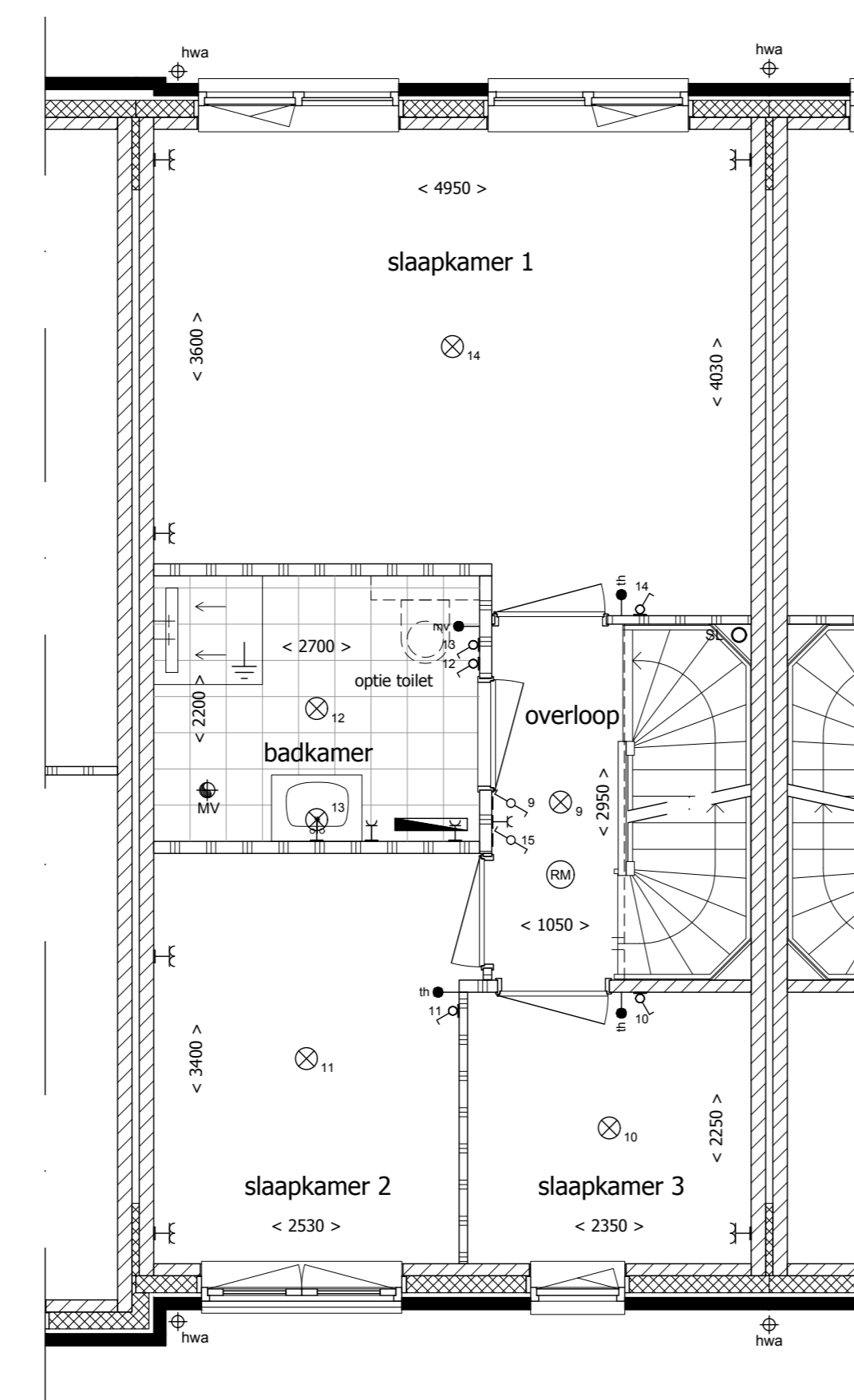

1e Verdieping

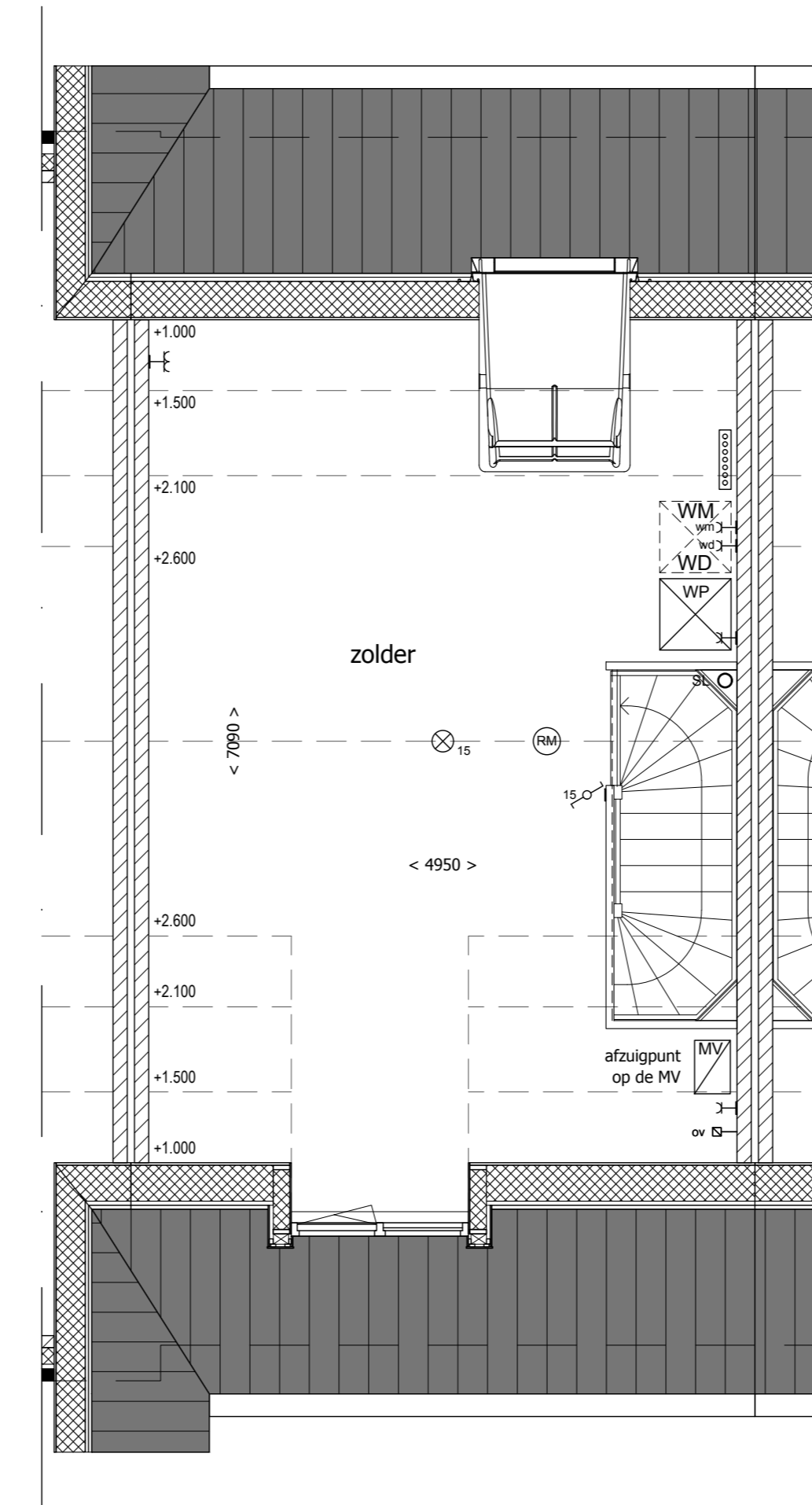

2e Verdieping

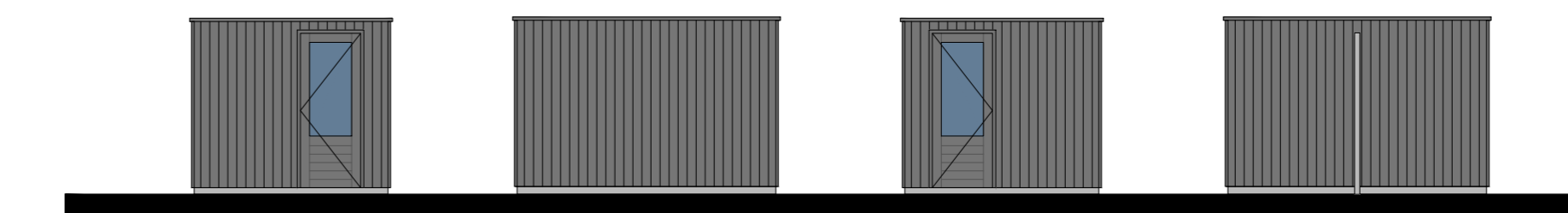

Aanzichten bergingen bnr 5 en 6.

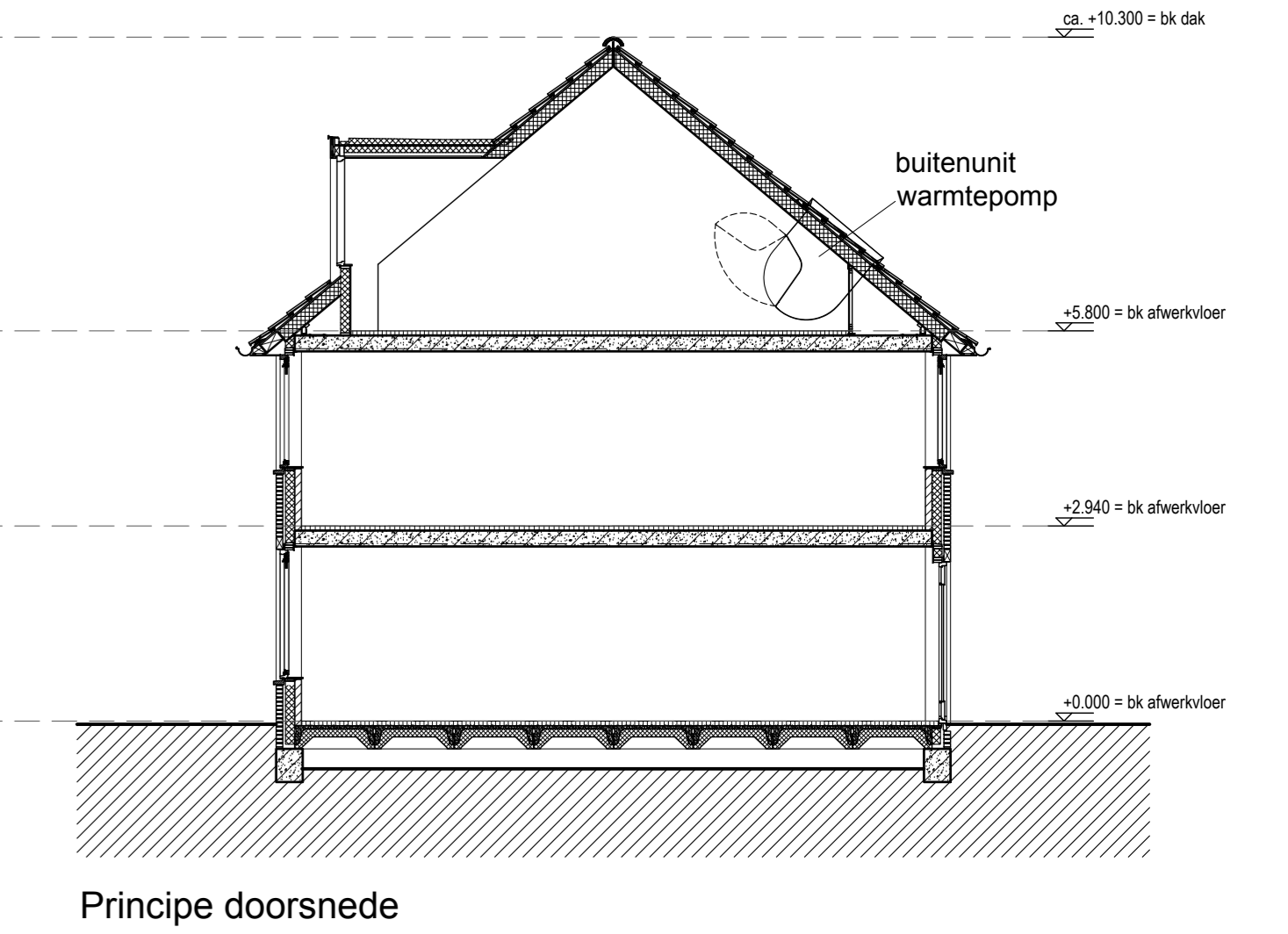

Principe doorsnede



RENVOOI

- Gevelsteen, baksteen
- Dragende wanden
- Lichte scheidingswanden
- Isolatie
- Deurkozijn
- Raamkozijn
- Plafondvloer
- Eengezigtige schakelaar, 1050+ vloer
- Dubbele enkelezijdige schakelaar, 1050+ vloer
- Wisselschakelaar, 1050+ vloer
- Plafondlichtaansluitpunt
- Wandlichtaansluitpunt
- Dubbele horizontale wandcontactdoos (wcd) met randleed
- Woonkamer en slaapkamers 30+ vloer, overige ruimten 1050+ vloer
- Dubbele wandcontactdoos (wcd) met randleed, woonkamer en slaapkamers 30+ vloer, overige ruimten 1050+ vloer
- Enkele wcd met randleed, 1050+ vloer
- Enkele wcd met randleed t.b.v. afzuigkap, 2250+ vloer
- Enkele wcd met randleed t.b.v. vaatwasser
- Enkele wcd perlex t.b.v. elektrisch koken
- Enkele wcd met randleed t.b.v. oven
- Enkele wcd met randleed t.b.v. wasapparaat
- Enkele wcd met randleed t.b.v. wasdroger
- Aansluitpunt mechanische ventilatie, bedraaid
- Aansluitpunt thermostaat, bedraaid
- Loze leiding
- Aansluiting ventilatie CO2 opnemer
- Omvormer t.b.v. zonepanelen
- Mechanische ventilatie, plafond
- Mechanische ventilatie, wand
- Elektrische radiator
- Verreiker vloerverwarming
- Standleiding
- Hoofdaarding en aarding badkamer
- Opstelplaats warmtepomp
- Opstelplaats wasmachine
- Opstelplaats wasdroger
- Mechanische ventilatiebox



Nieuwbouw van 20 woningen aan de Havendijk, te Oudenbosch

Bouwnummers: 5

Plattegronden: 1:50
 Gevels: 1:200
 Plattegronden overzicht: 1:1000

Formaat: A0 (1189x841mm)
 Datum: 05.02.2025
 Tekeningnummer: VK-05

Realisatie:

Architect:



Ontwikkeling:

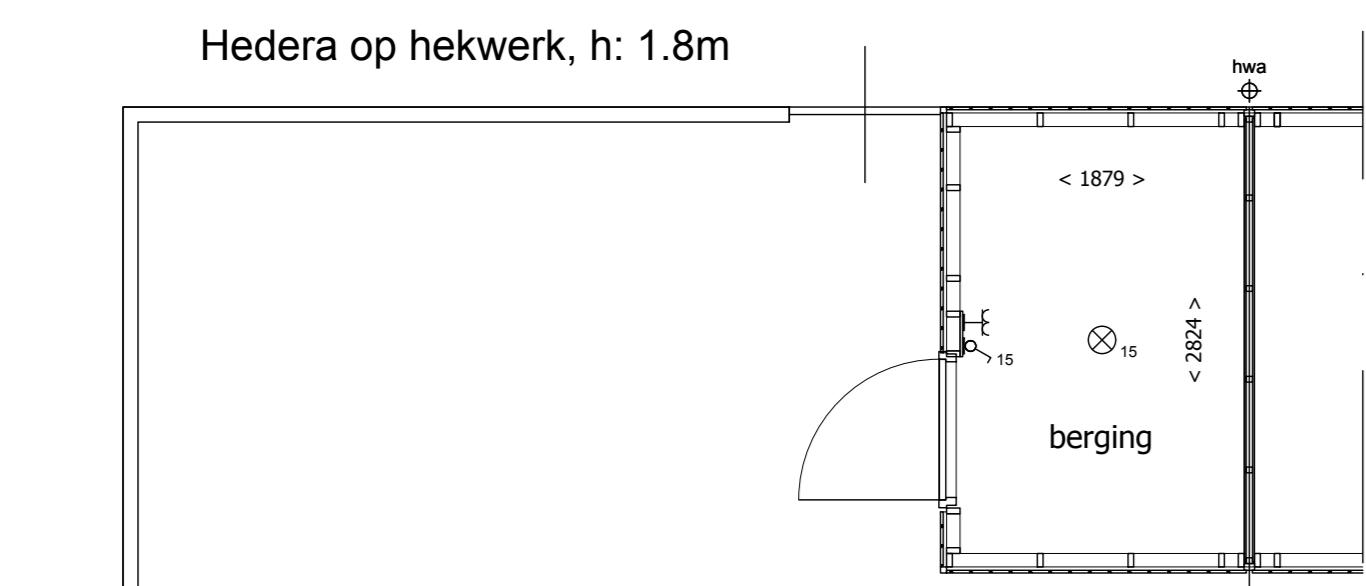

Hedera op hekwerk, h: 1.8m

Beukhaag, h: 1.2m

Beukhaag, h: 1.2m

Beukhaag, h: 1.2m

Begane grond

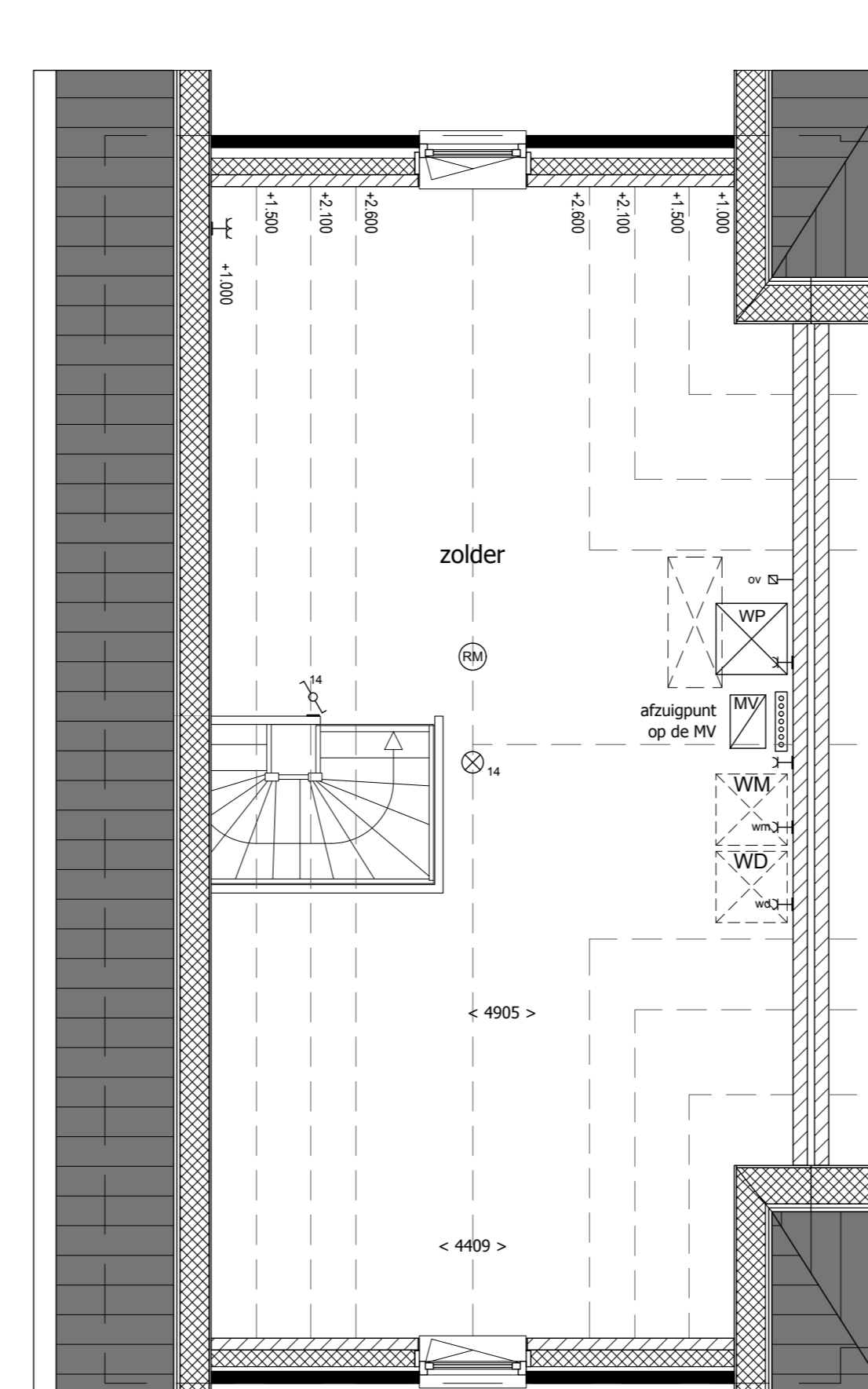
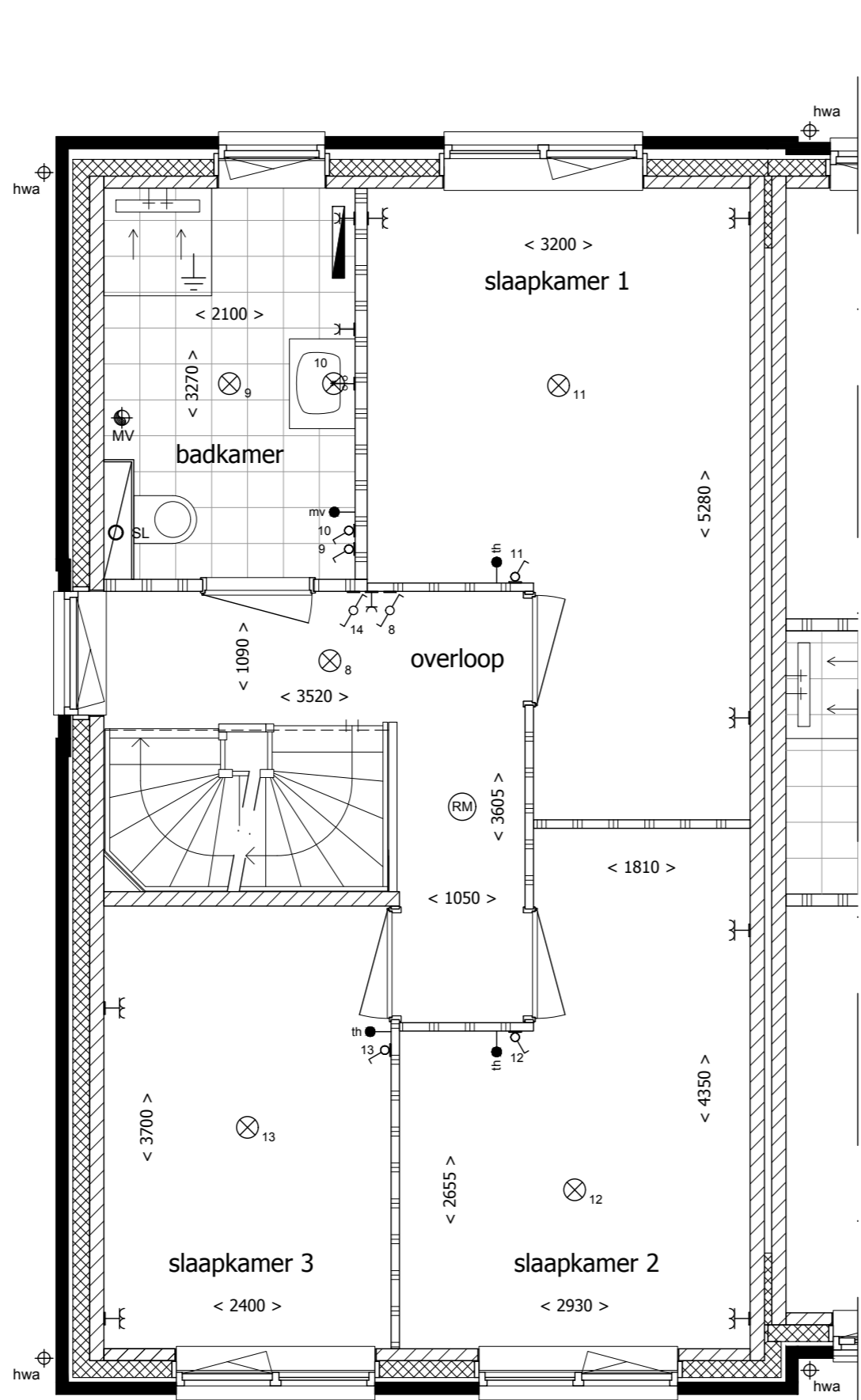
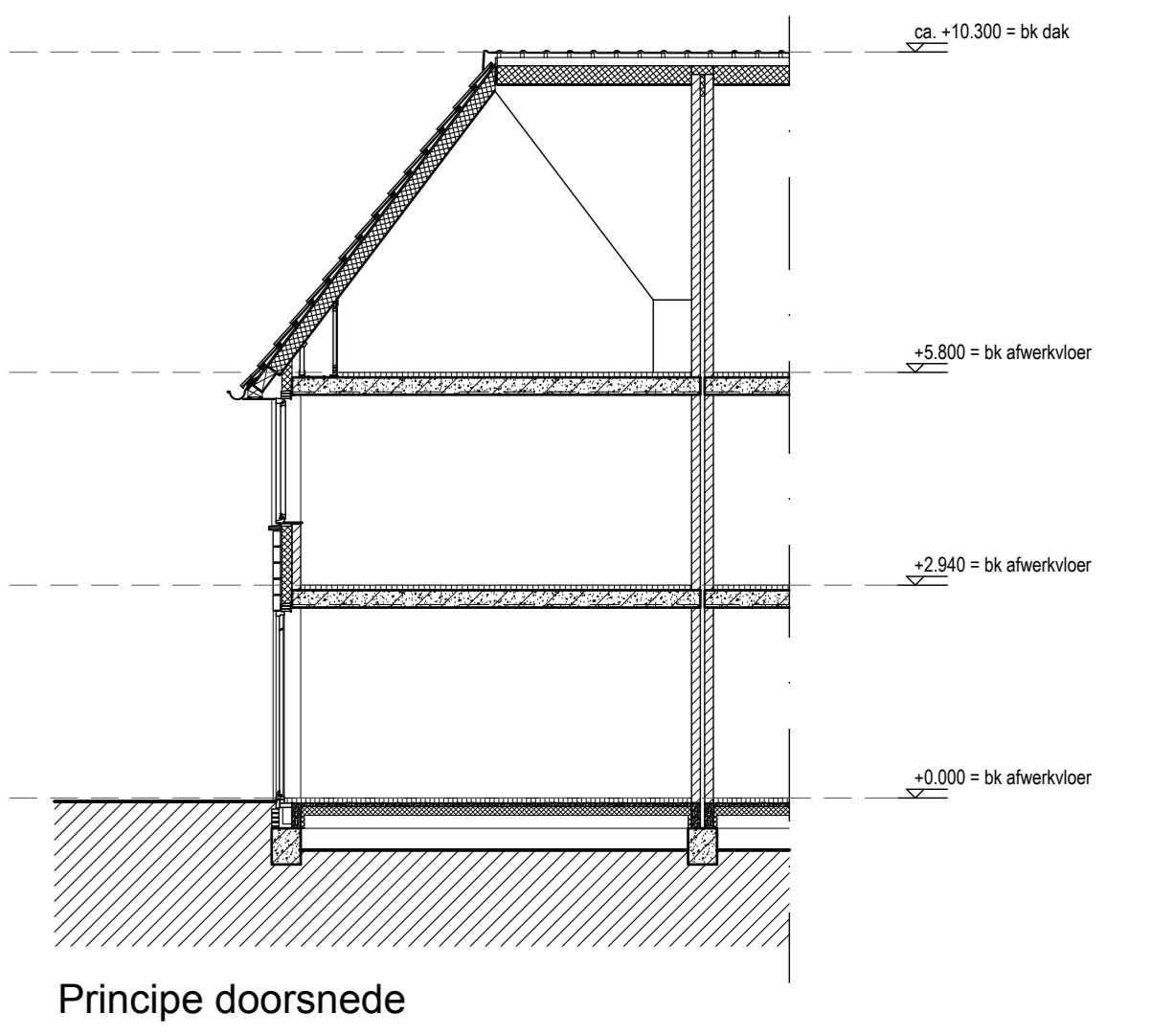
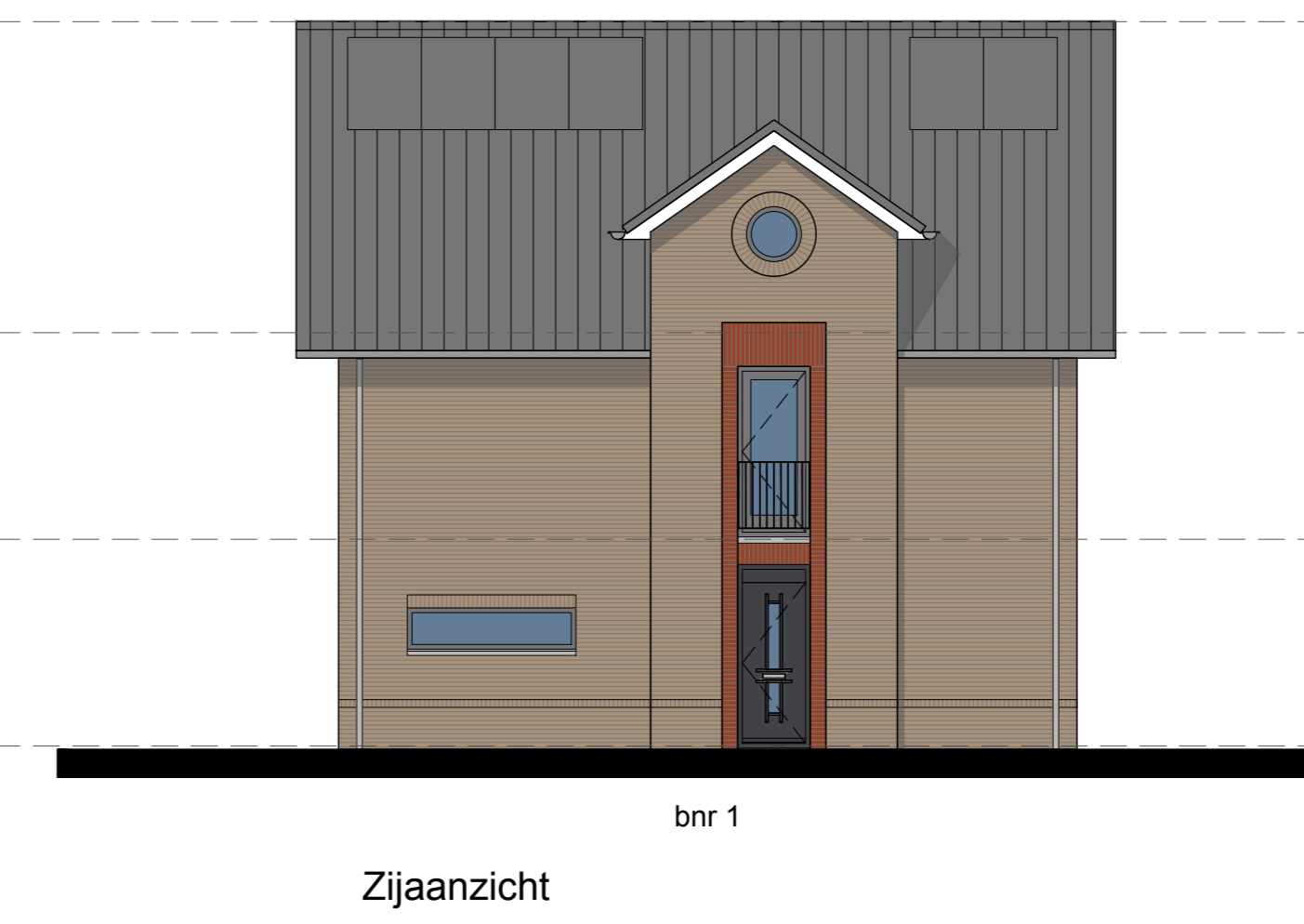
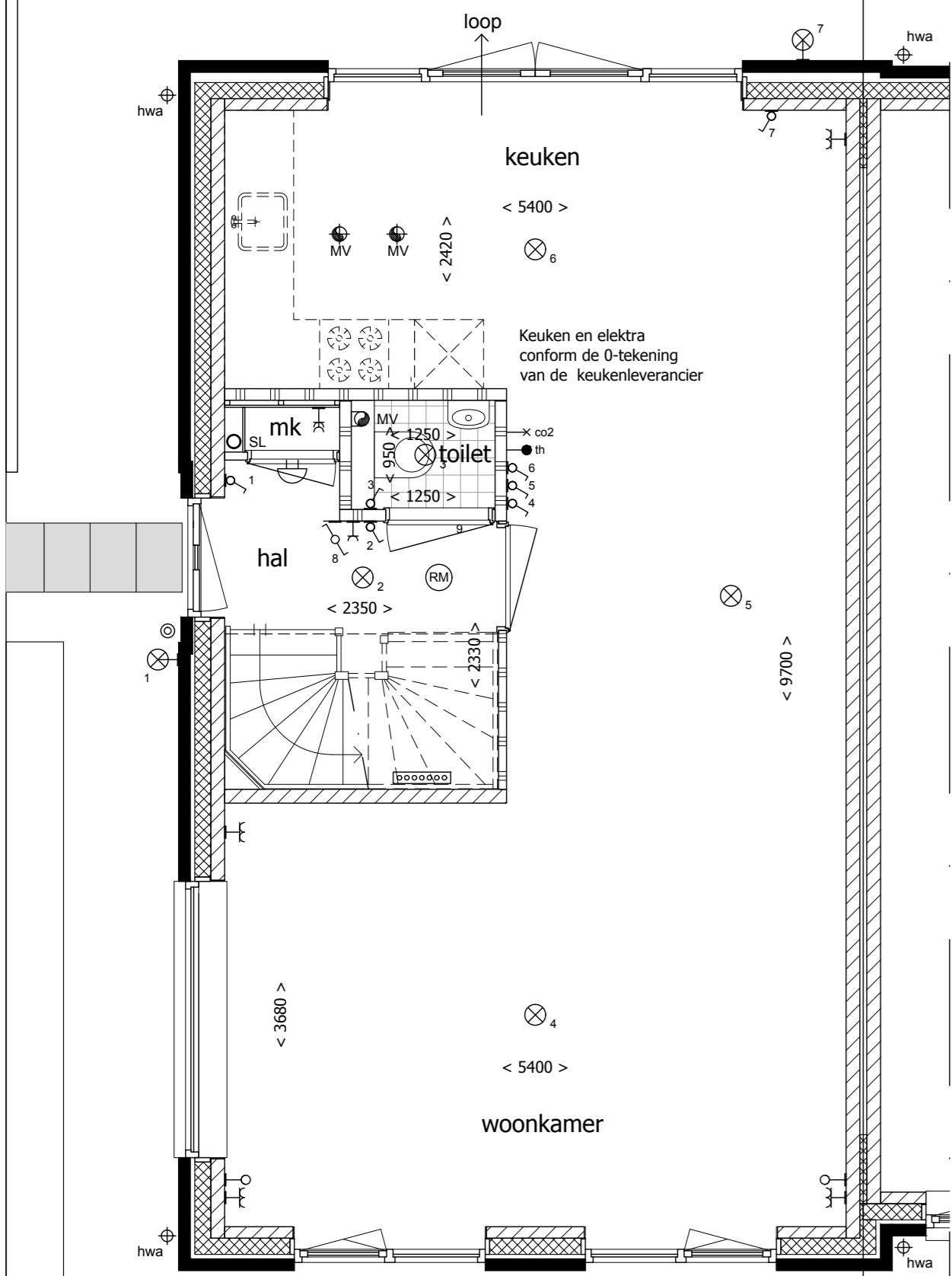

1e Verdieping

2e Verdieping

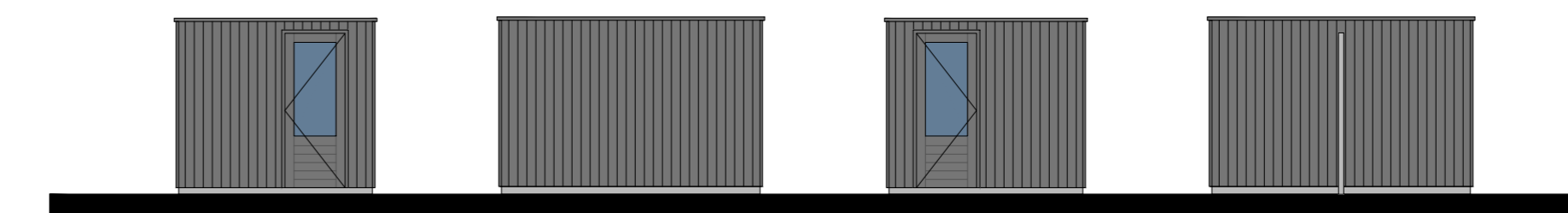

Aanzichten bergingen bnr 5 en 6.



RENVOOI

- Gevelsteen, baksteen
- Dragende wanden
- Lichte scheidingswanden
- Isolatie
- Bekrukker
- Betschel
- Rookmelder
- Enkelepijpe schakelaar, 1050+ vloer
- Dubbele enkelepijpe schakelaar, 1050+ vloer
- Wisselschakelaar, 1050+ vloer
- Plafondlichtaansluitpunt
- Wandlichtaansluitpunt
- H-H Dubbele horizontale wandcontactdoos (wcd) met randdaar
- H-H Vloorkamer en slaapkamers 30+ vloer, overige ruimten 1050+ vloer
- H-H Dubbele wandcontactdoos (wcd) met randdaar, Woonkamer en slaapkamers 30+ vloer, overige ruimten 1050+ vloer
- H-H Enkele wcd met randdaar, 1050+ vloer
- H-H Enkele wcd met randdaar t.b.v. afzuigkap, 2250+ vloer
- H-H Enkele wcd met randdaar t.b.v. koelkast
- H-H Enkele wcd met randdaar t.b.v. vaatwasser
- H-H Enkele wcd perlex t.b.v. elektrisch koken
- H-H Enkele wcd met randdaar t.b.v. oven
- H-H Enkele wcd met randdaar t.b.v. wasapparaat
- H-H Enkele wcd met randdaar t.b.v. wasdroger
- Aansluitpunt mechanische ventilatie, bedraaid
- Aansluitpunt thermostaat, bedraaid
- Looze leiding
- Aansluiting ventilatie CO2 opnemer
- Omvormer t.b.v. zonnepanelen
- Mechanische ventilatie, plafond
- Mechanische ventilatie, wand
- Elektrische radiator
- Verreker vloerverwarming
- Standleiding
- hoofdleiding en aarding badkamer
- Opstelplaats warmtepomp
- Opstelplaats wasmachine
- Opstelplaats wasdroger
- Mechanische ventilatiebox

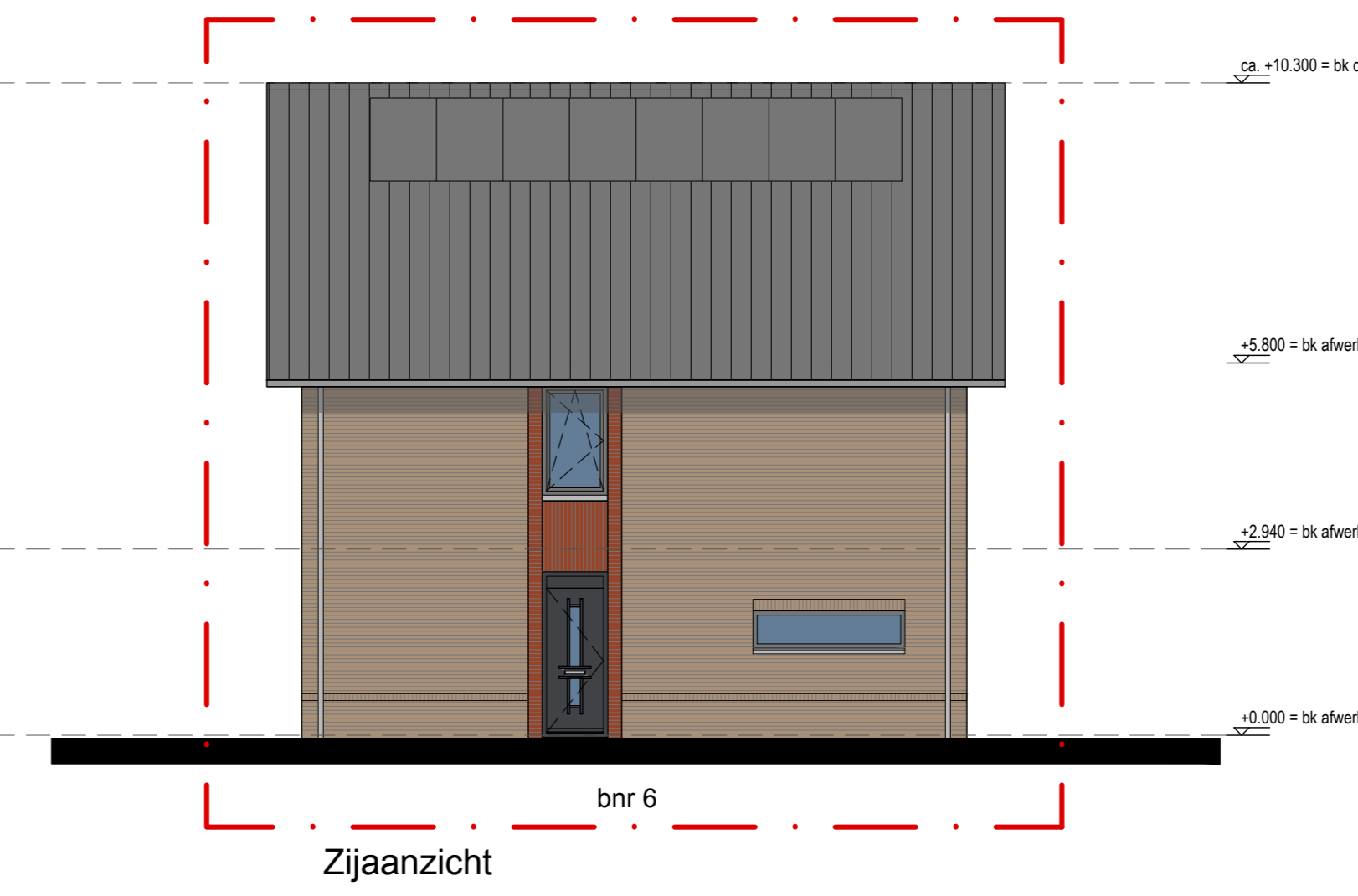

Achteraanzicht

Zijaanzicht



Aan deze artist impressie kunnen geen rechten worden ontleend

Nieuwbouw van 20 woningen aan de Havendijk, te Oudenbosch

Bouwnummers: 6

Plattegronden: 1:50
 Gevels: 1:200
 Plattegronden overzicht: 1:1000

Formaat: A0 (1189x841mm)
 Datum: 05.02.2025
 Tekeningnummer: VK-06

Realisatie: Architect:



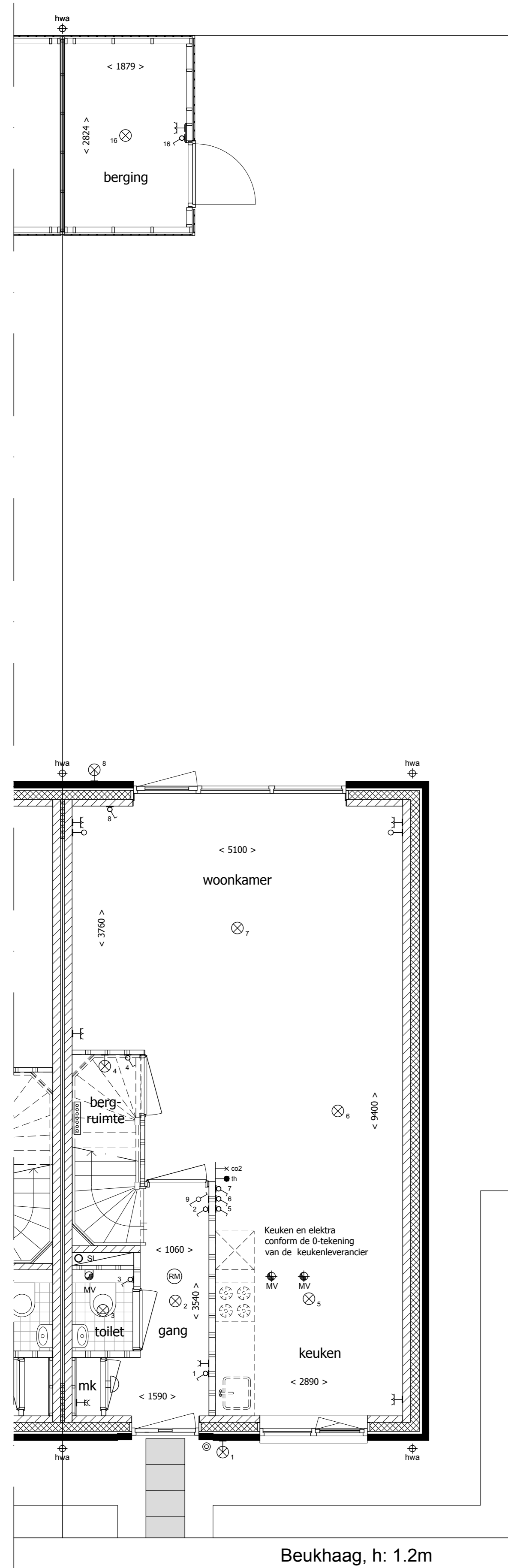

Begane grond



Vooraanzicht

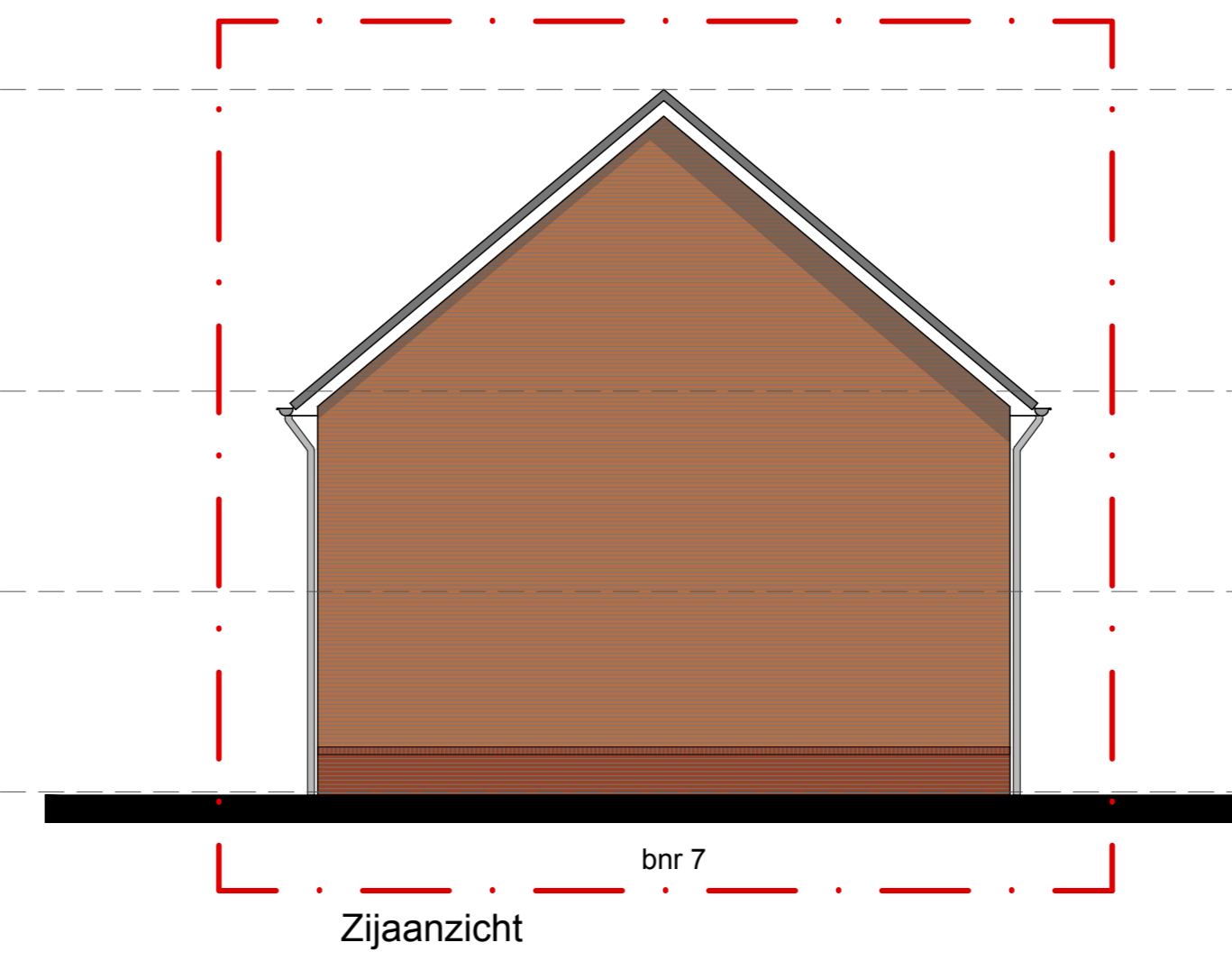

Zijaanzicht

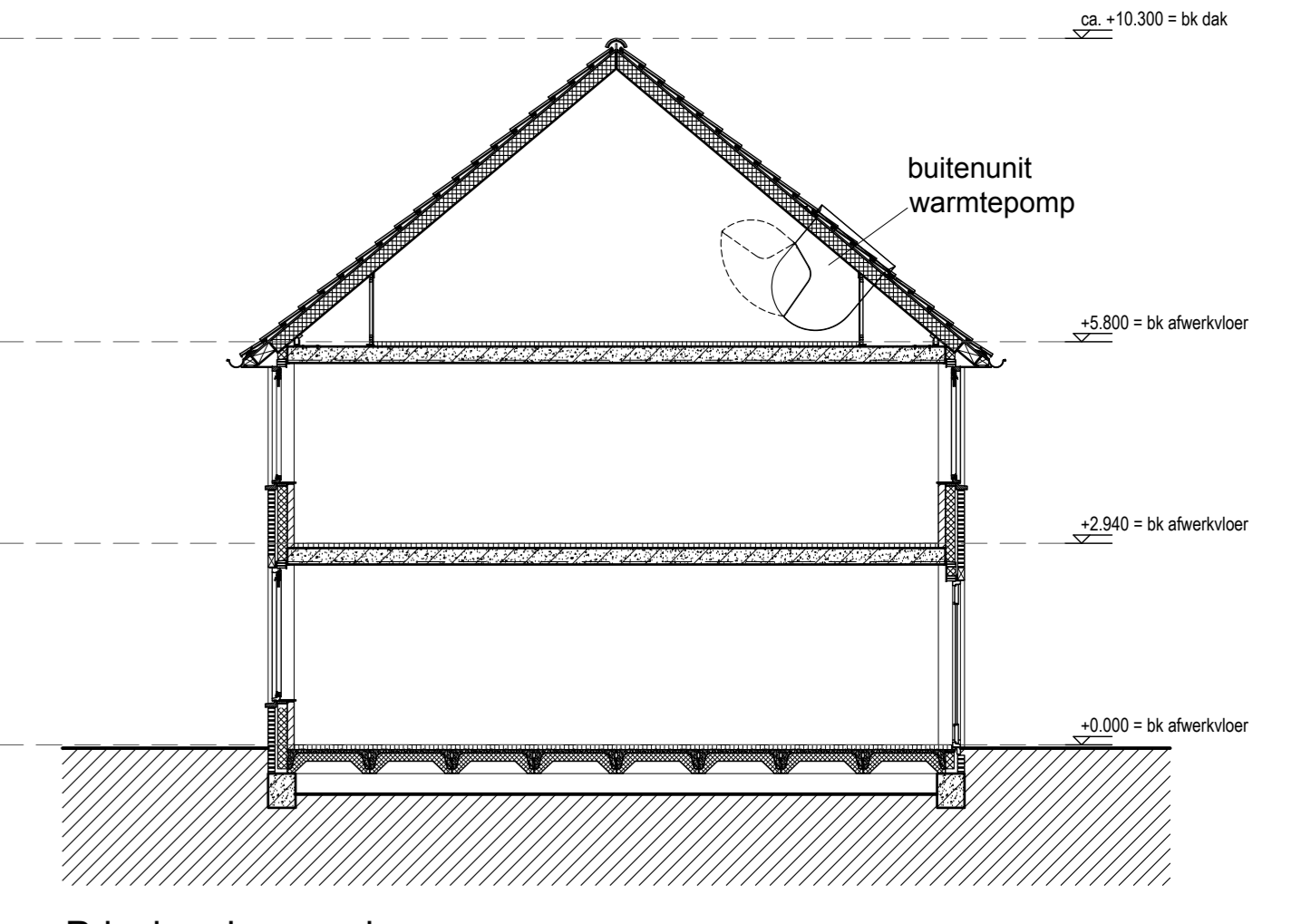

Principe doorsnede

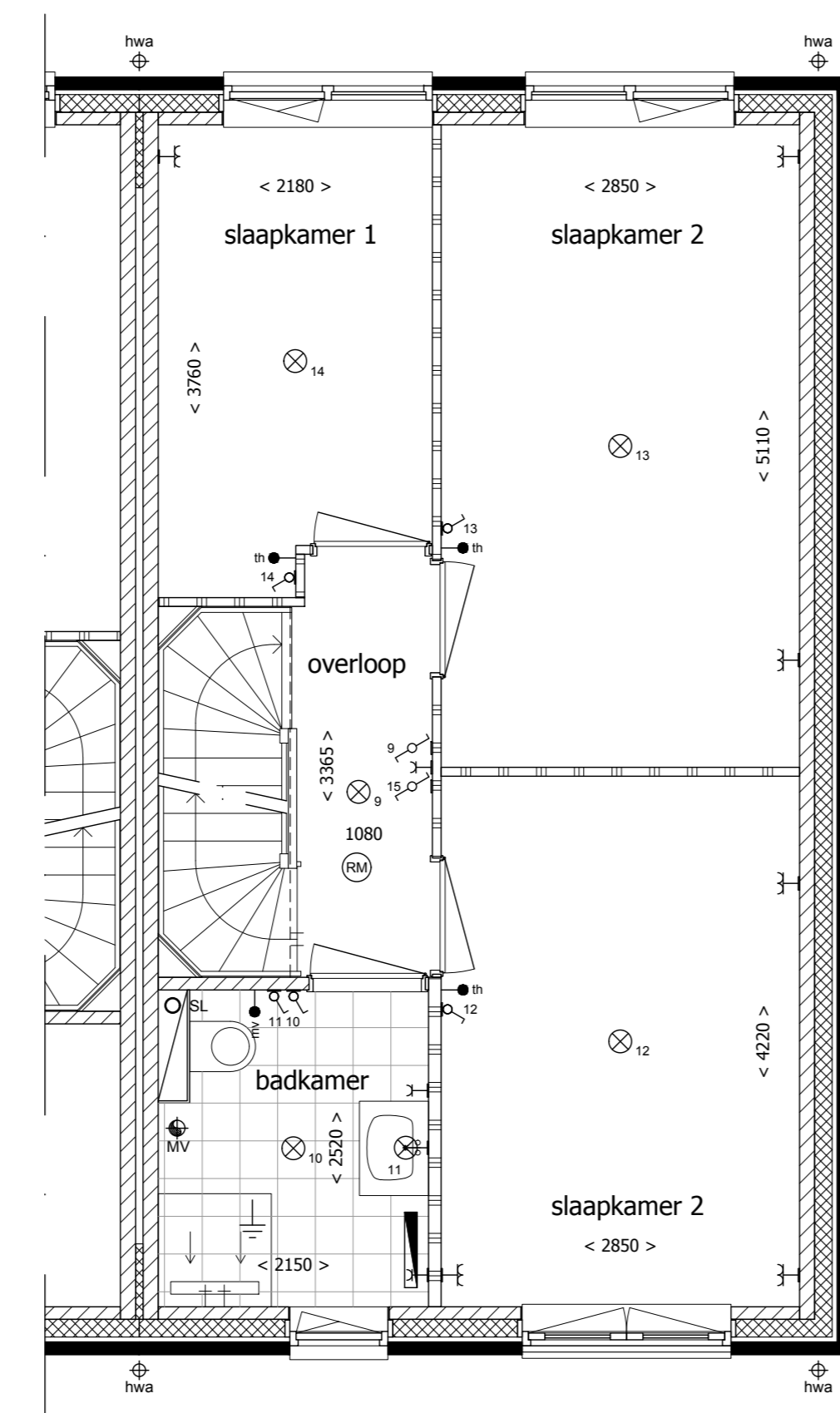

1e Verdieping

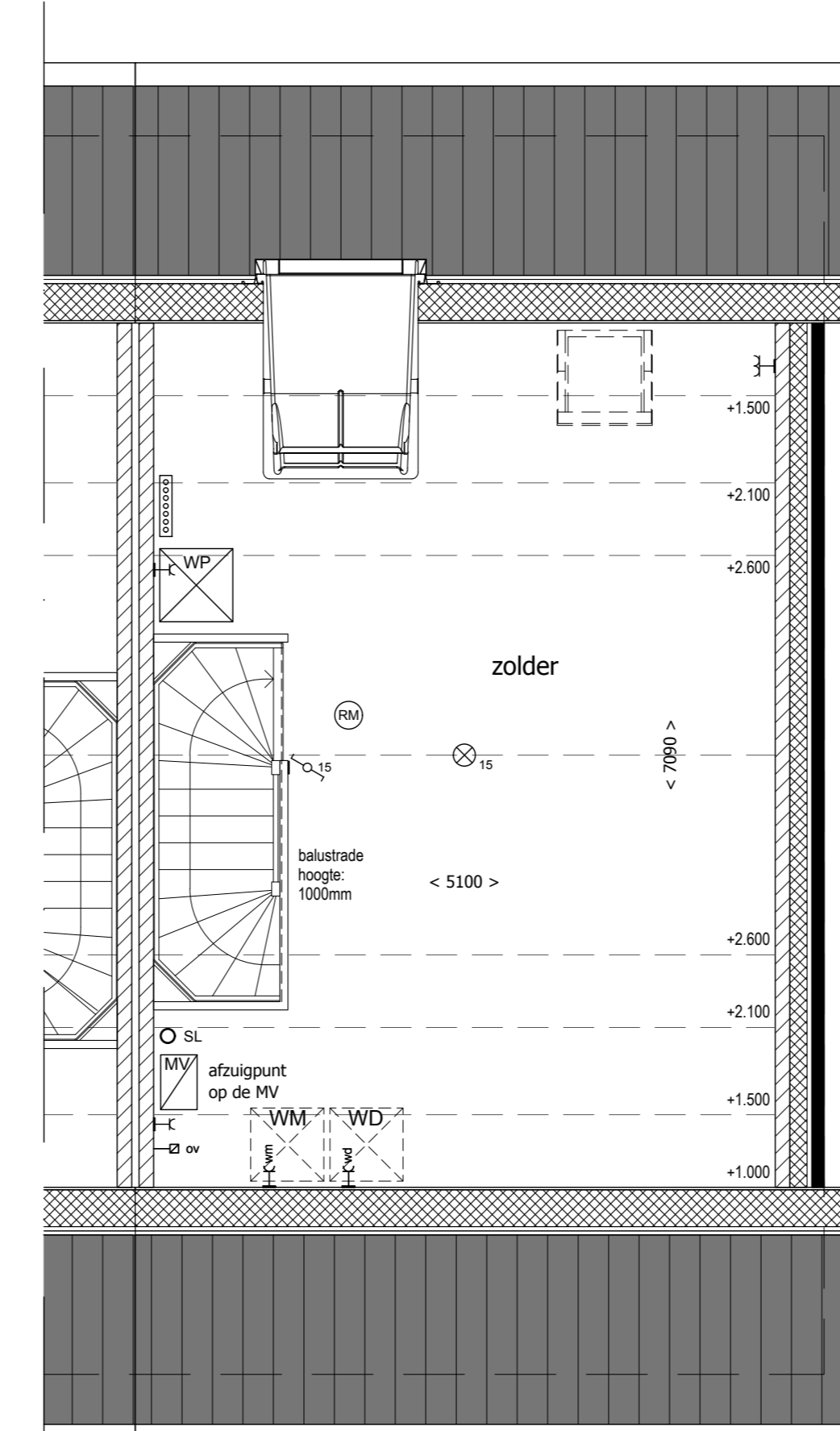

2e Verdieping

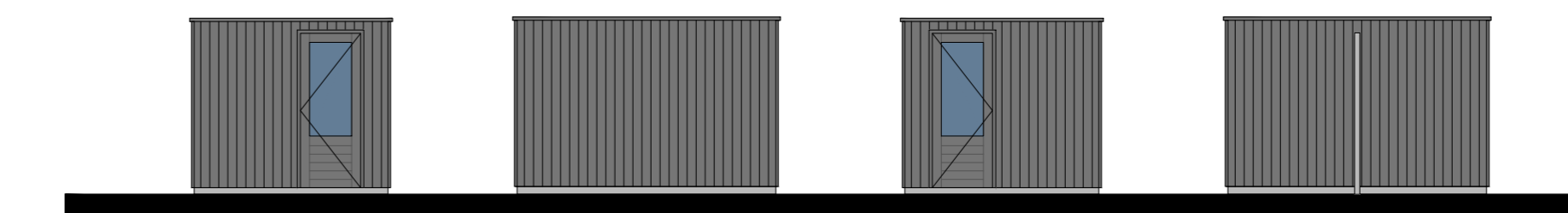

Aanzichten bergingen bnr 7 en 8.

RENVOOI

- Gevelsteen, baksteen
- Dragende wanden
- Lichte scheidingswanden
- Isolatie
- Bedrúkker
- Beschel
- Rookmelder
- Enkeleloze schakelaar, 1050+ vloer
- Dubbele enkeleloze schakelaar, 1050+ vloer
- Wisselschakelaar, 1050+ vloer
- Plafondlichtaansluitpunt
- Wandlichtaansluitpunt
- Dubbele horizontale wandcontactdoos (wcd) met randafde
- Woonkamer en slaapkamers 300+ vloer, overige ruimten 1050+ vloer
- Dubbele wandcontactdoos (wcd) met randafde, woonkamer en slaapkamers 300+ vloer, overige ruimten 1050+ vloer
- Enkele wcd met randafde, 1050+ vloer
- Enkele wcd met randafde t.b.v. afzuigkap, 2250+ vloer
- Enkele wcd met randafde t.b.v. vaatwasser
- Enkele wcd perlex t.b.v. elektrisch kúlen
- Enkele wcd met randafde t.b.v. oven
- Enkele wcd met randafde t.b.v. wasapparaat
- Enkele wcd met randafde t.b.v. wasdroger
- Aansluitpunt mechanische ventilatie, bedraaid
- Aansluitpunt thermostat, bedraaid
- Loze leiding
- Aansluiting ventilatie CO2 opnemer
- Omvormer t.b.v. zonnepanelen
- Mechanische ventilatie, plafond
- MV
- Mechanische ventilatie, wand
- Elektrische radiator
- Versterker vloerverwarming
- Standleiding
- Hoofdaarding en aarding badkamer
- WP
- Opstelplaats warmtepomp
- WM
- Opstelplaats wasmachine
- WD
- Opstelplaats wasdroger
- MV
- Mechanische ventilatiebox



Nieuwbouw van 20 woningen aan de Havendijk, te Oudenbosch

Bouwnummer: 7

Plattegronden: 1:50
 Gevels: 1:200
 Situatie: 1:1000

Formaat: A0 (1189x841mm)
 Datum: 05.02.2025
 Tekeningnummer: VK-07

Realisatie:

Architect:



Ontwikkeling:

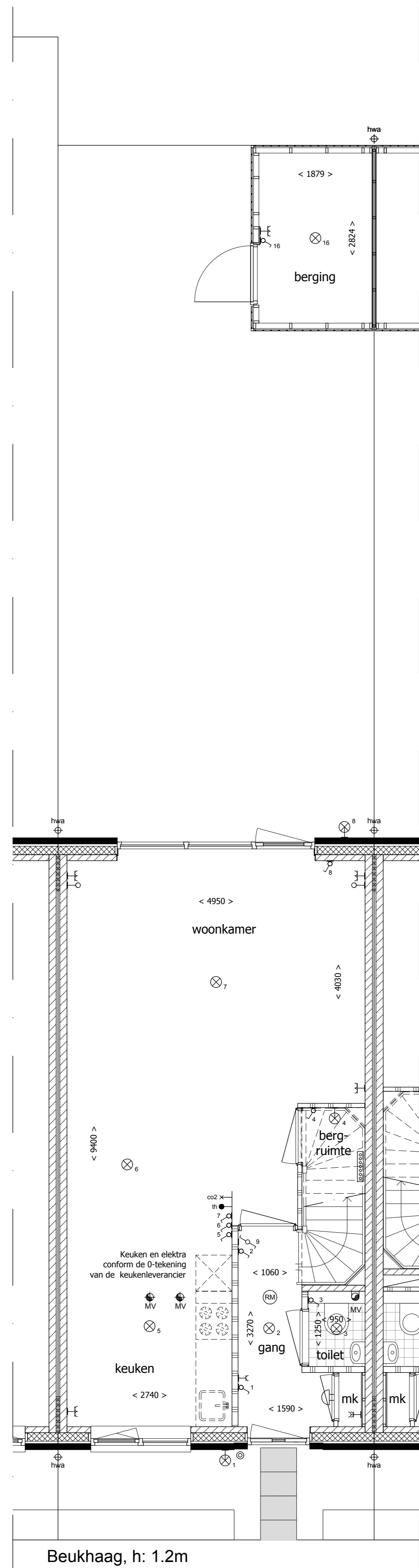

Begane grond



Vooraanzicht

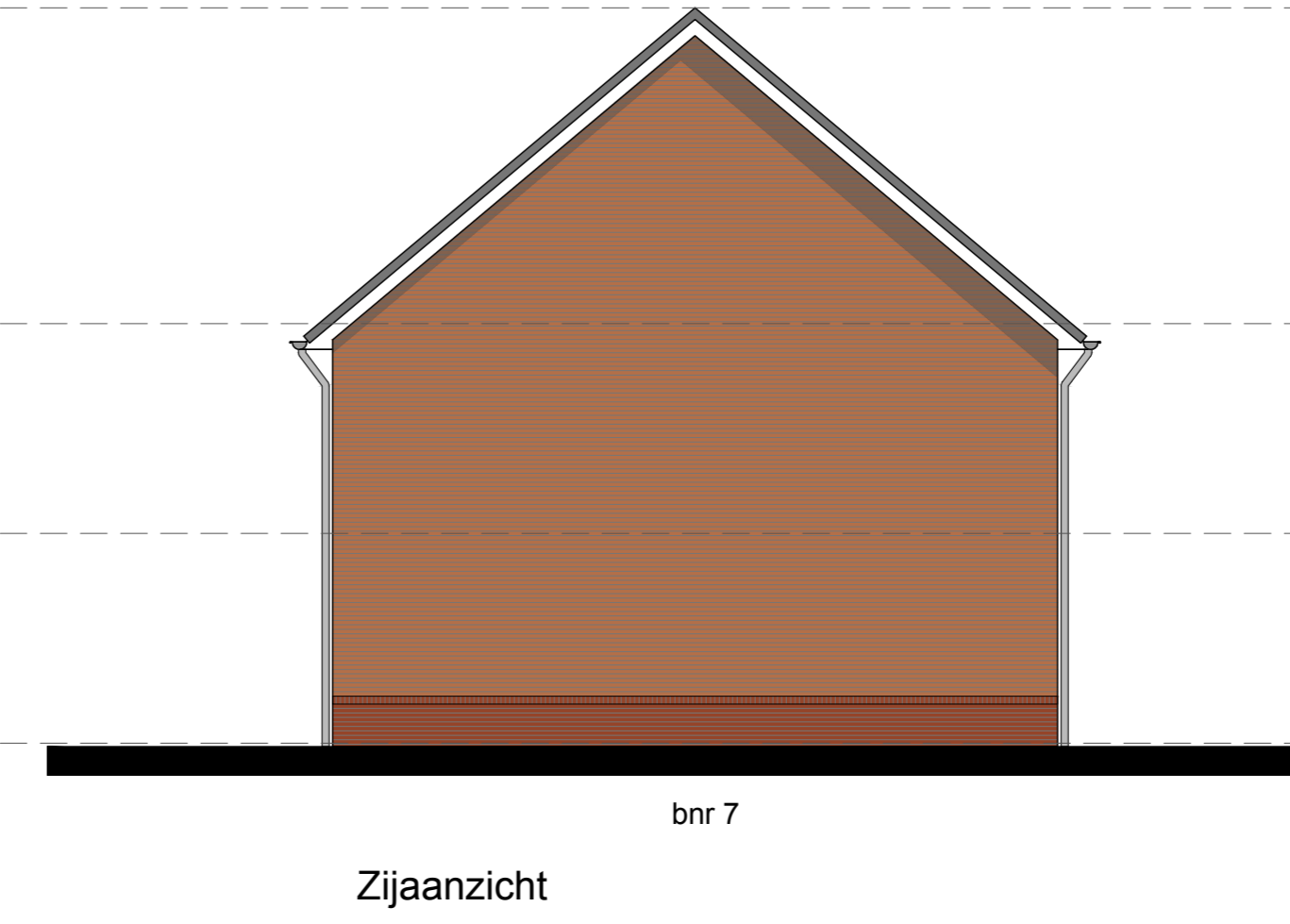

Zijaanzicht

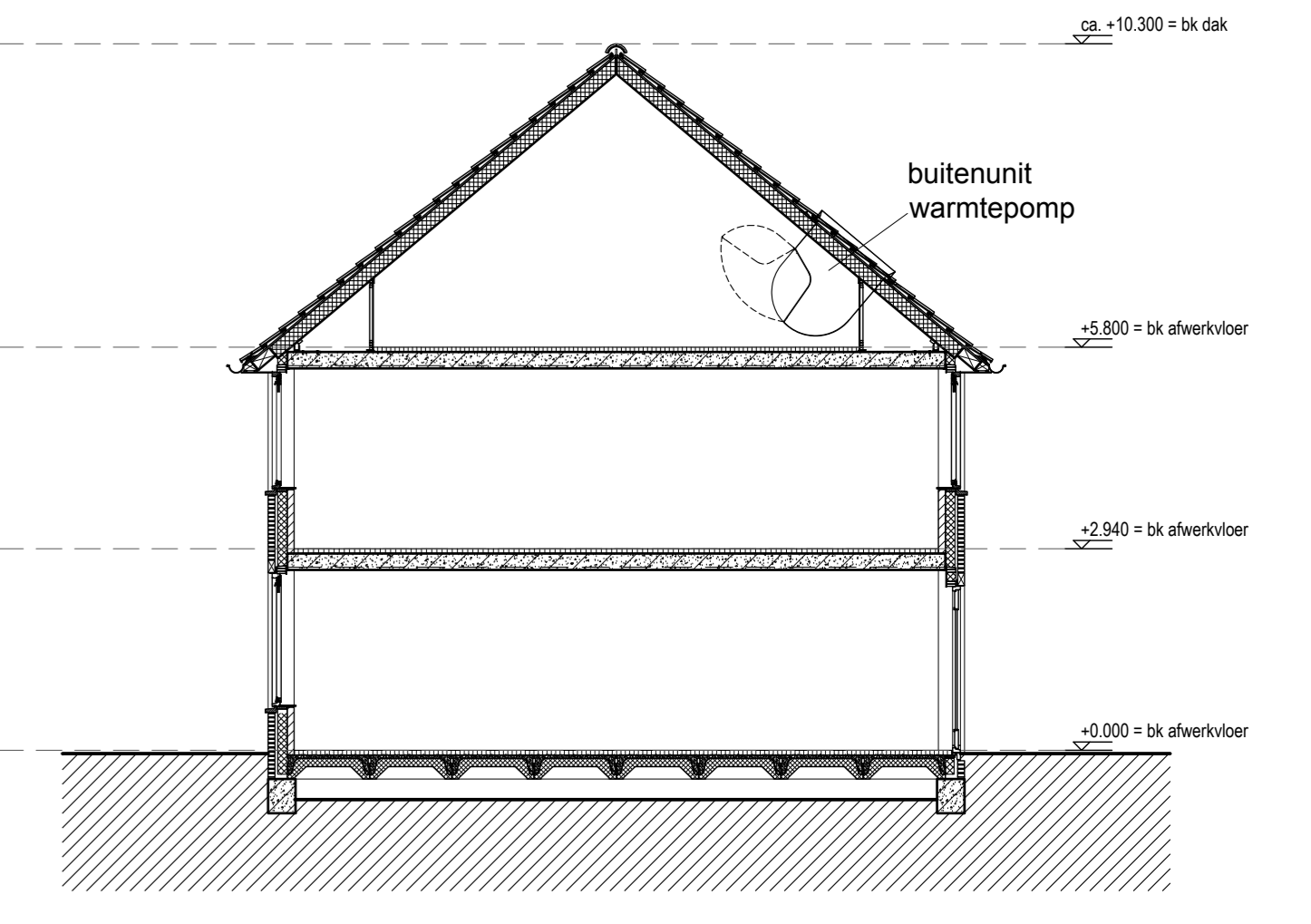

Principe doorsnede

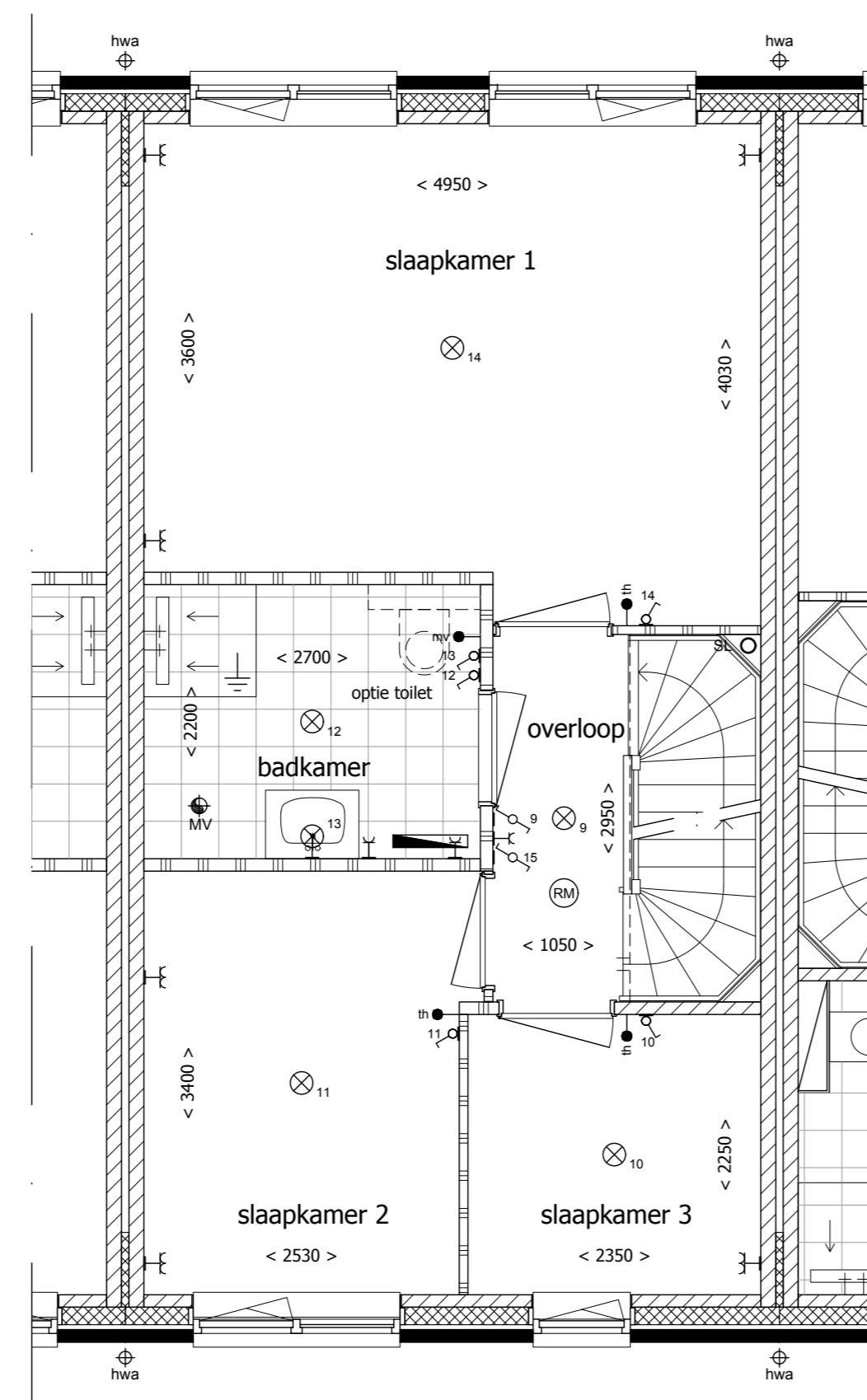

1e Verdieping

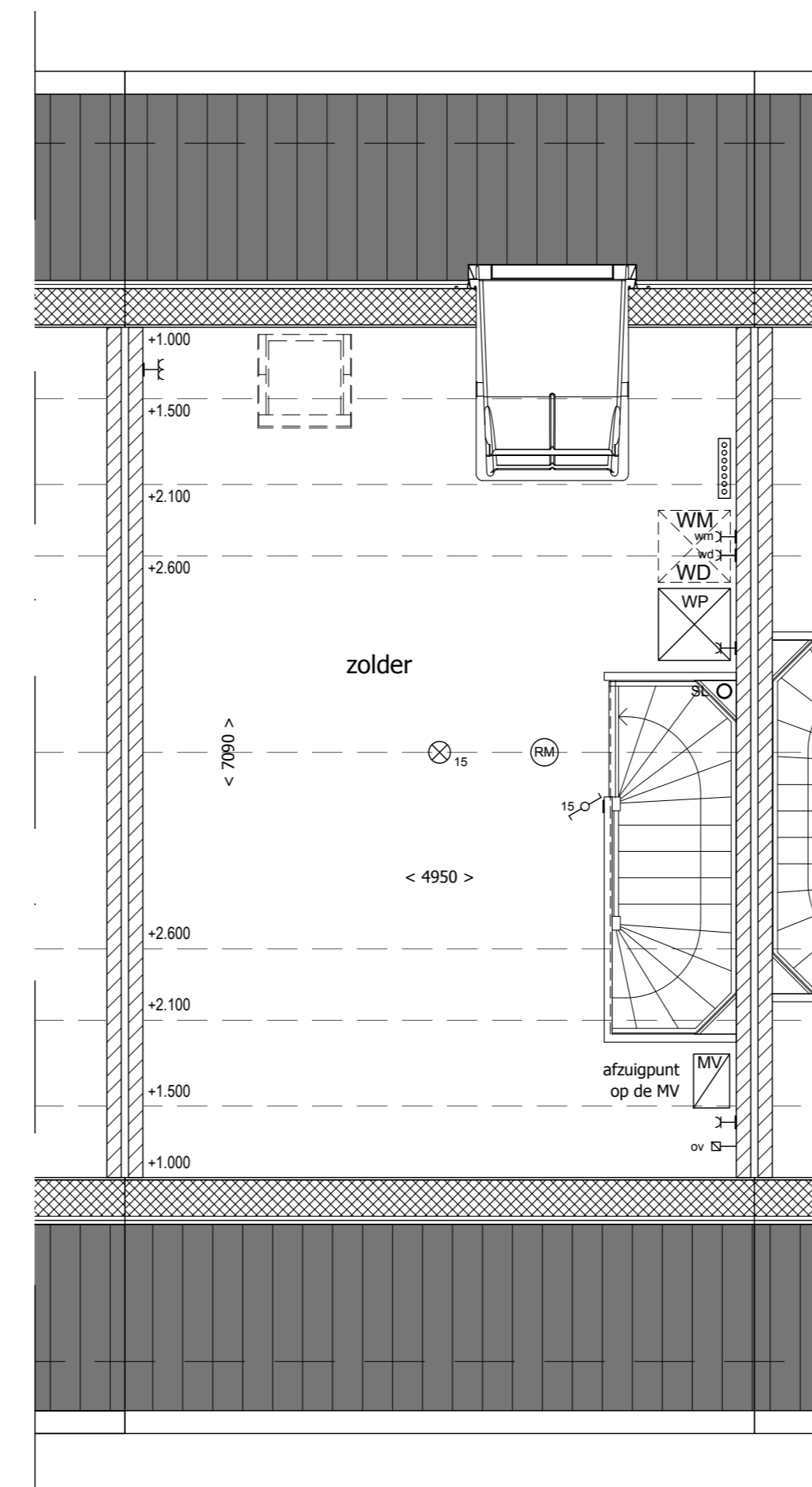

2e Verdieping

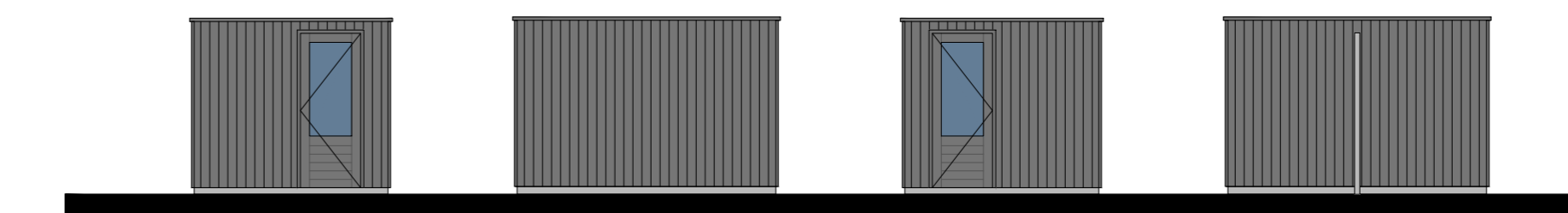

Aanzichten bergingen bnr 7 en 8.



RENVOOI

- █ Gevelsteen, baksteen
- ▨ Dragende wanden
- ▤ Lichte scheidingswanden
- ▧ Isolatie
- ⊙ Beldrukker
- ⊖ Bet schel
- ⊕ Rookmelder
- ⊖ Enkeelpolige schakelaar, 1050+ vloer
- ⊖ Dubbele enkeelpolige schakelaar, 1050+ vloer
- ⊖ Wisselschakelaar, 1050+ vloer
- ⊖ Plafondlichtaansluitpunt
- ⊖ Wandlichtaansluitpunt
- ⊖ H-H Dubbele horizontale wandcontactdoos (wcd) met randaarde, woonkamer en slaapkamers 300+ vloer, overige ruimten 1050+ vloer
- ⊖ H-H Dubbele wandcontactdoos (wcd) met randaarde, woonkamer en slaapkamers 300+ vloer, overige ruimten 1050+ vloer
- ⊖ H-H Enkele wcd met randaarde, 1050+ vloer
- ⊖ H-H Enkele wcd met randaarde t.b.v. afzuigkap, 2250+ vloer
- ⊖ H-H Enkele wcd met randaarde t.b.v. vaatwasser
- ⊖ H-H Enkele wcd perlex t.b.v. elektrisch koken
- ⊖ H-H Enkele wcd met randaarde t.b.v. oven
- ⊖ H-H Enkele wcd met randaarde t.b.v. wasapparaat
- ⊖ H-H Enkele wcd met randaarde t.b.v. wasdroger
- ⊖ Aansluitpunt mechanische ventilatie, bedraaid
- ⊖ Aansluitpunt thermostaat, bedraaid
- ⊖ Loze leiding
- ⊖ Aansluiting ventilatie CO2 opnemer
- ⊖ Omvormer t.b.v. zonnepanelen
- ⊖ Mechanische ventilatie, plafond
- ⊖ Mechanische ventilatie, wand
- ⊖ Elektrische radiator
- ⊖ Versterker vloerverwarming
- ⊖ Standleiding
- ⊖ Hoofdaarding en aarding badkamer
- ⊖ OPW Opstelplaats warmtepomp
- ⊖ WM Opstelplaats wasmachine
- ⊖ WD Opstelplaats wasdroger
- ⊖ MV Mechanische ventilatiebox



Achteraanzicht

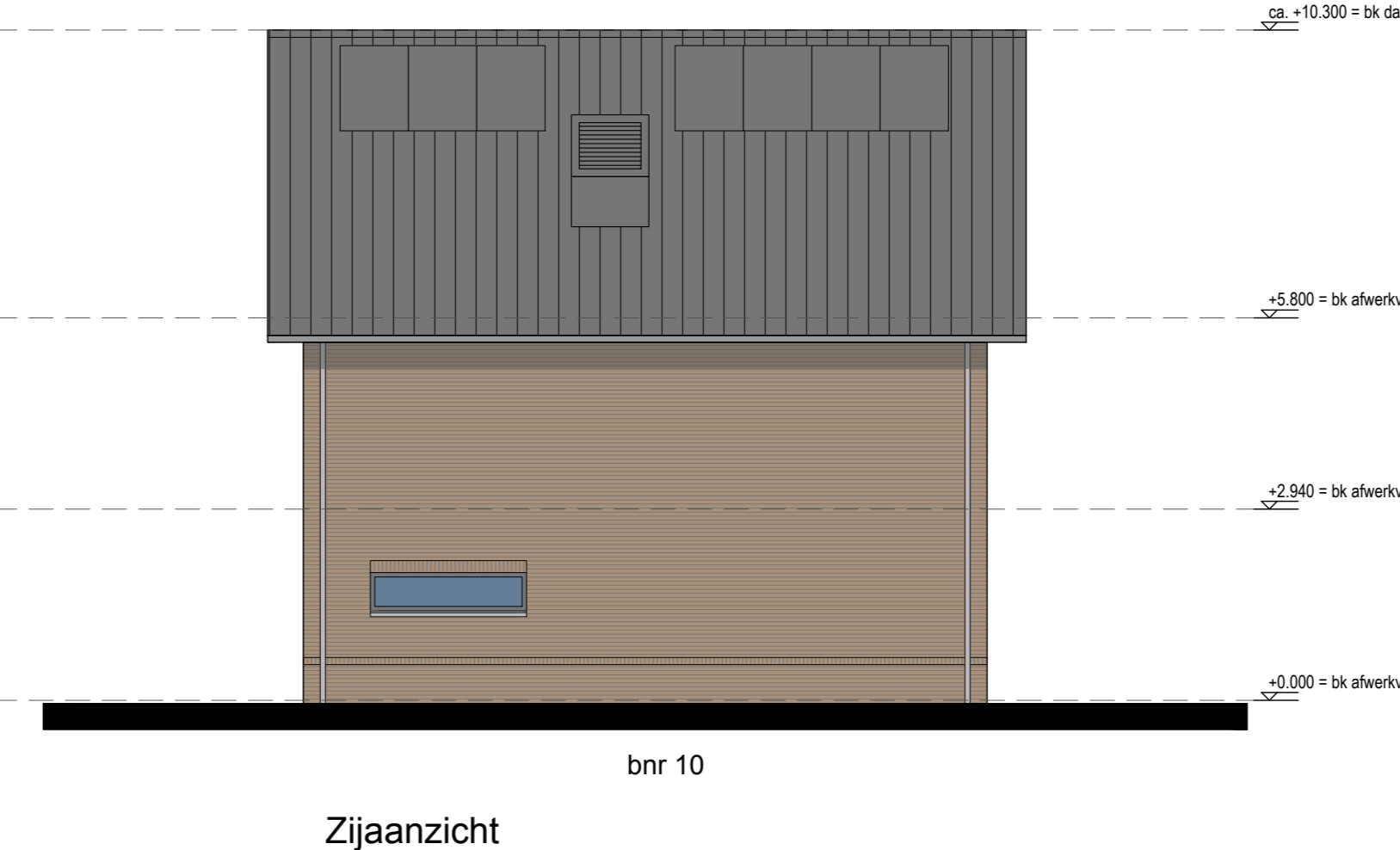

Zijaanzicht



Nieuwbouw van 20 woningen aan de Havendijk, te Oudenbosch

Bouwnummer: 8

Plattengronden: 1:50
 Gevels: 1:200
 Situatie: 1:1000

Formaat: A0 (1189x841mm)
 Datum: 05.02.2025
 Tekeningnummer: VK-08

Realisatie: Architect:



Ontwikkeling:

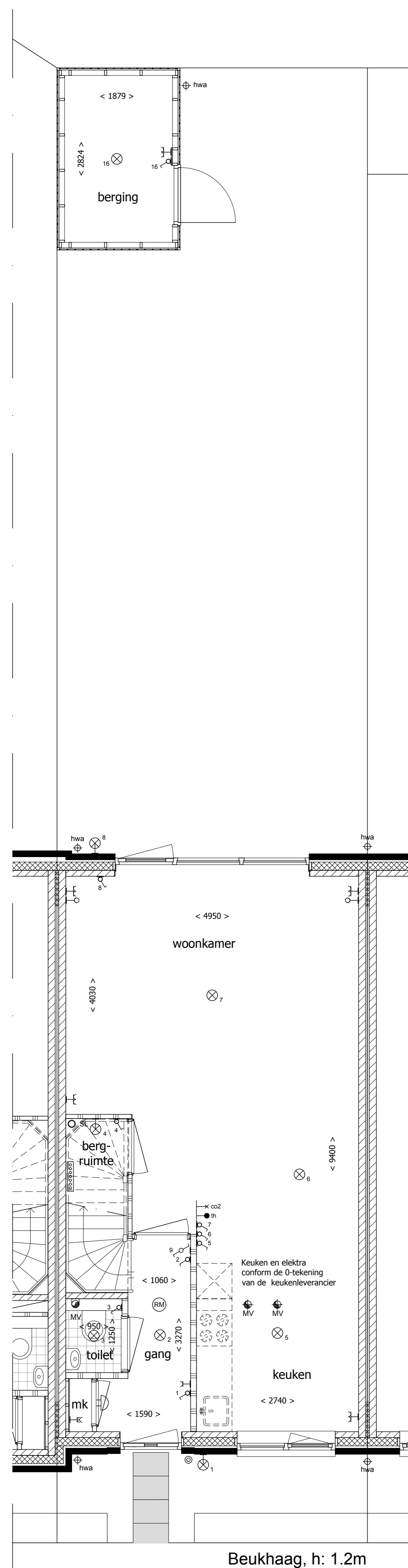

Begane grond



Vooraanzicht

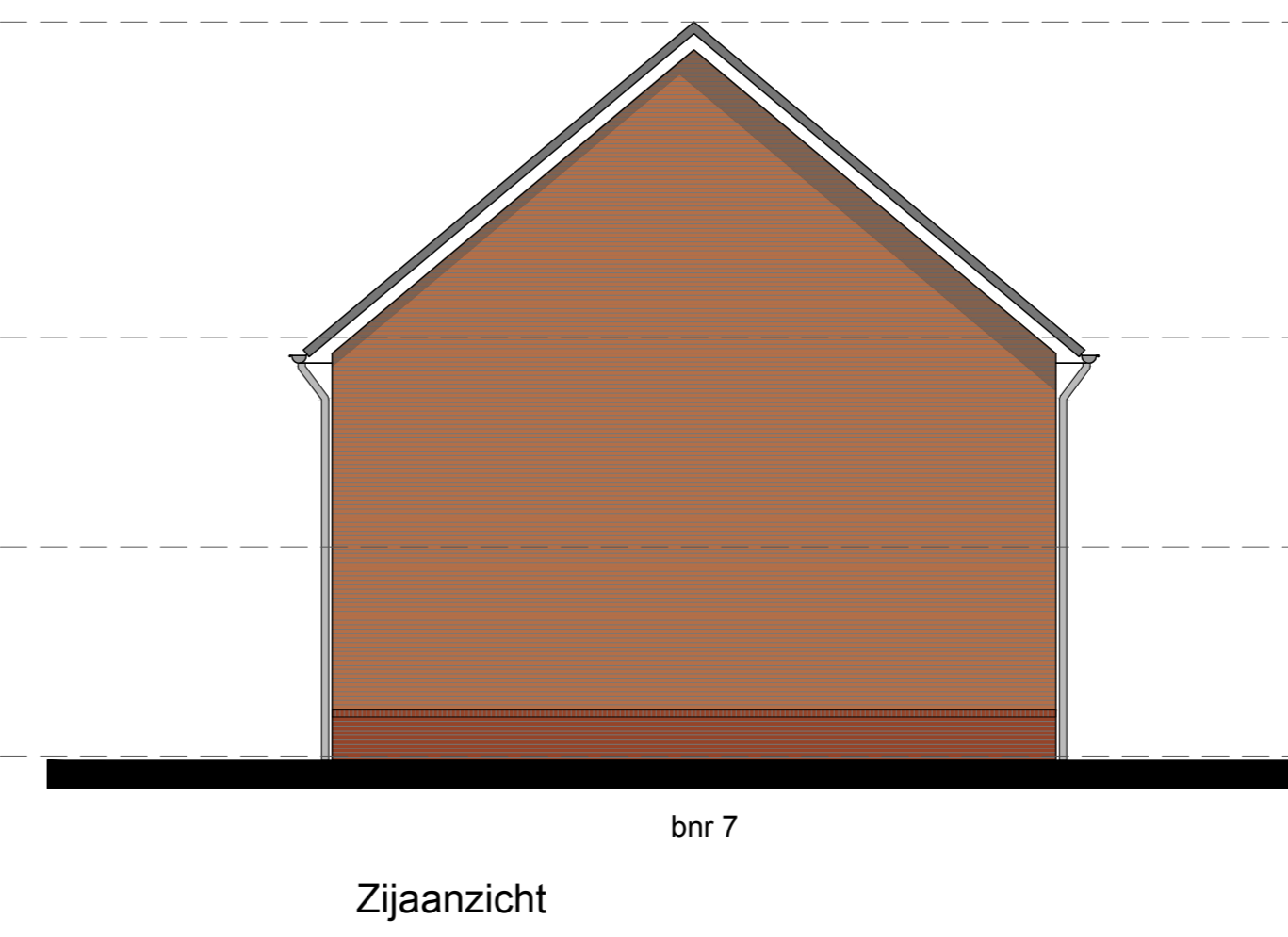

Zijaanzicht

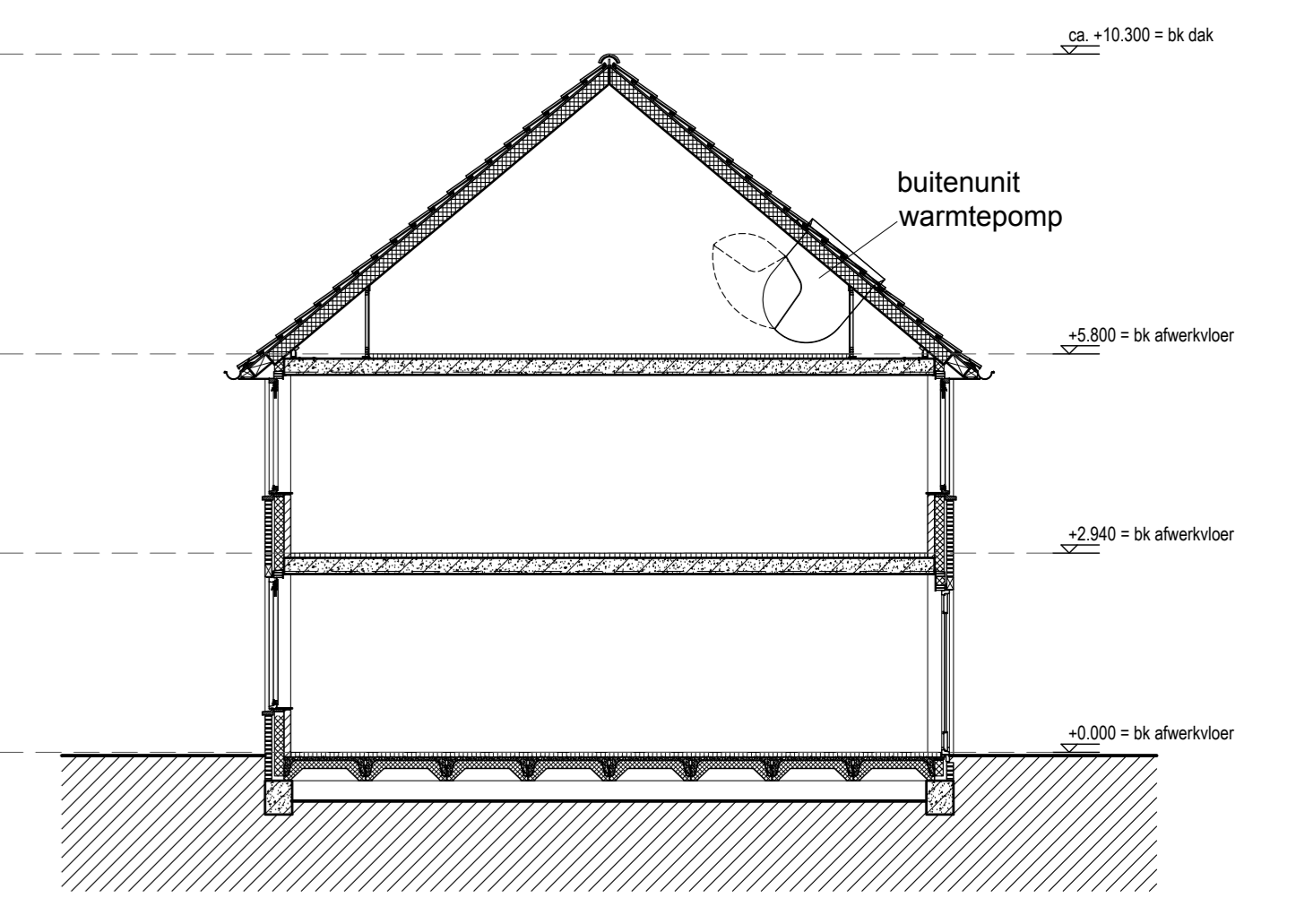

Principe doorsnede

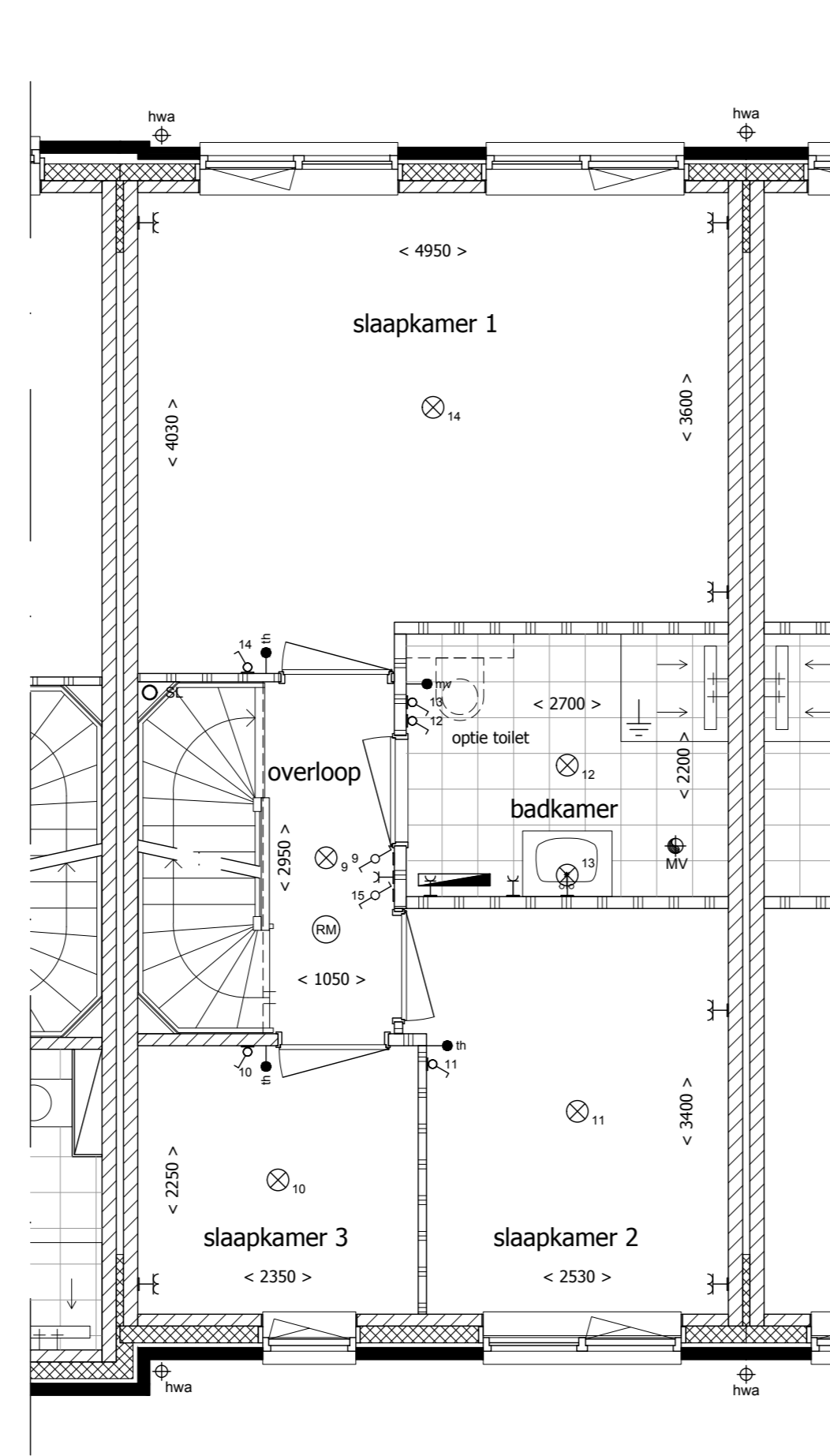

1e Verdieping

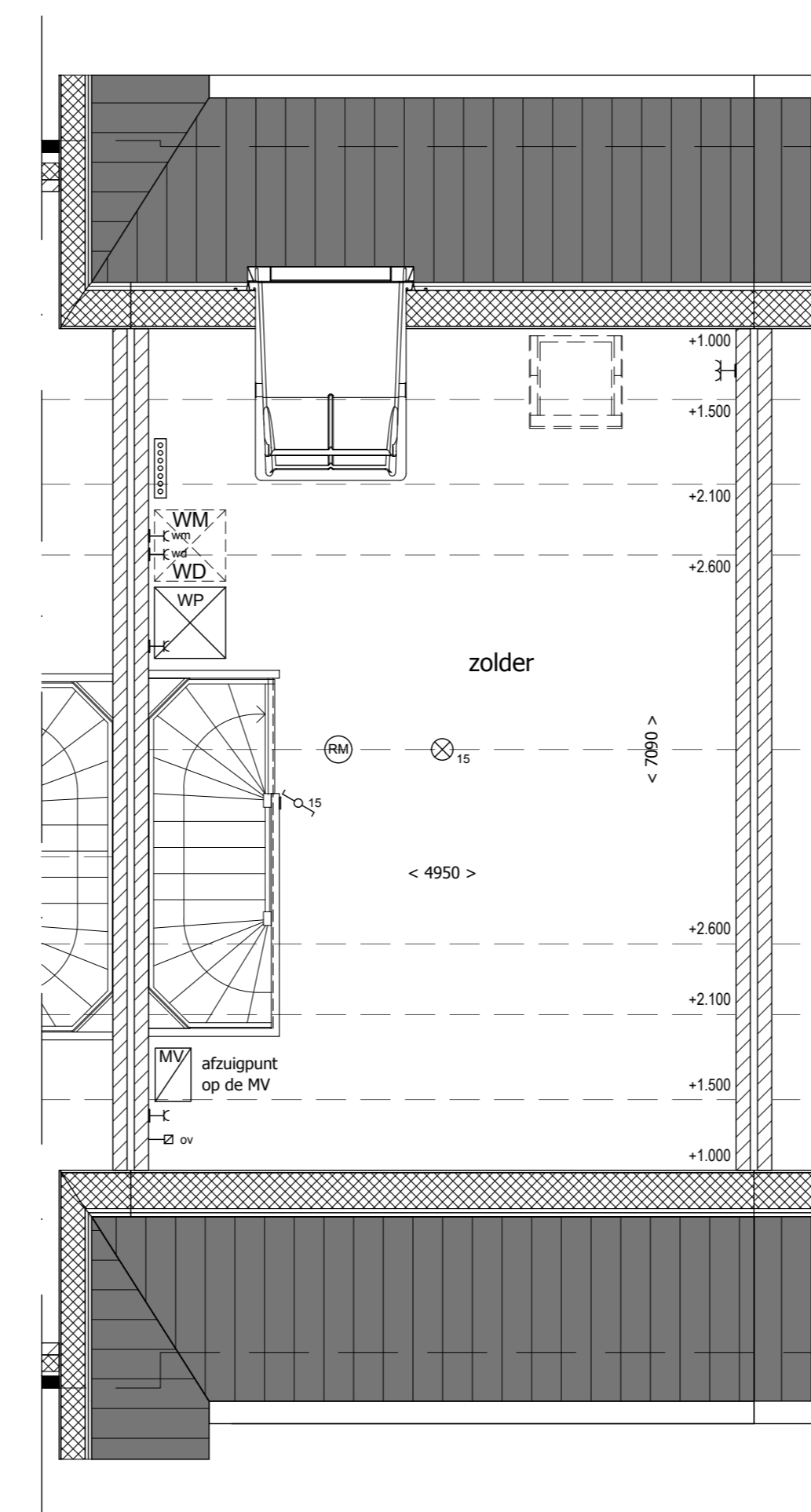

2e Verdieping

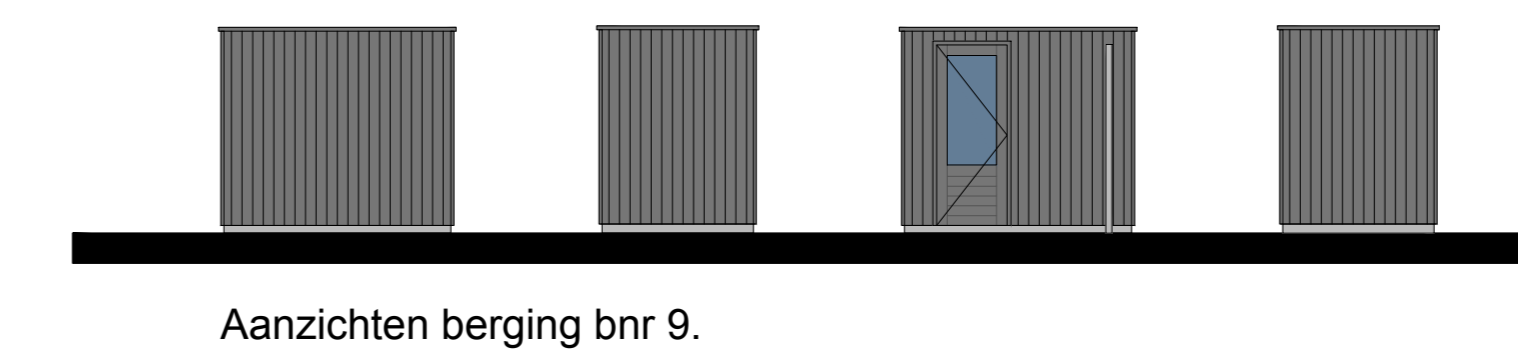

Aanzichten berging bnr 9.



RENVOOI

- Gevelsteen, baksteen
- Dragende wanden
- Lichte scheidingswanden
- Isolatie
- Beldakker
- Bet schiel
- Rookmelder
- Enkeleloze schakelaar, 1050+ vloer
- Dubbele enkeleloze schakelaar, 1050+ vloer
- Wisselschakelaar, 1050+ vloer
- Planfichtaansluitpunt
- Wandfichtaansluitpunt
- Dubbele horizontale wandcontactdoos (wcd) met randafde
- Woonkamer en slaapkamers 300+ vloer, overige ruimten 1050+ vloer
- Dubbele wandcontactdoos (wcd) met randafde, woonkamer en slaapkamers 300+ vloer, overige ruimten 1050+ vloer
- Enkele wcd met randafde, 1050+ vloer
- Enkele wcd met randafde t.b.v. afzuigkap, 2250+ vloer
- Enkele wcd met randafde t.b.v. koelkast
- Enkele wcd met randafde t.b.v. vaatwasser
- Enkele wcd perlex t.b.v. elektrisch koken
- Enkele wcd met randafde t.b.v. oven
- Enkele wcd met randafde t.b.v. wasapparaat
- Enkele wcd met randafde t.b.v. wasdroger
- Aansluitpunt mechanische ventilatie, bedraad
- Aansluitpunt thermostaat, bedraad
- Loze leiding
- Aansluiting ventilatie CO2 opnemers
- Omvormer t.b.v. zonnepanelen
- Mechanische ventilatie, plafond
- Mechanische ventilatie, wand
- Elektrische radiator
- Versterker vloerverwarming
- Standleiding
- Hoofdaarding en aarding badkamer
- Opstelplaats warmtepomp
- Opstelplaats wasmachine
- Opstelplaats wasdroger
- Mechanische ventilatiebox



Nieuwbouw van 20 woningen aan de Havendijk, te Oudenbosch

Bouwnummer: 9

Plattegronden: 1:50
 Gevels: 1:200
 Situatie: 1:1000

Formaat: A0 (1189x841mm)
 Datum: 05.02.2025
 Tekeningnummer: VK-09

Realisatie:

Architect:



Ontwikkeling:

Ontwikkeling:

Ontwikkeling:

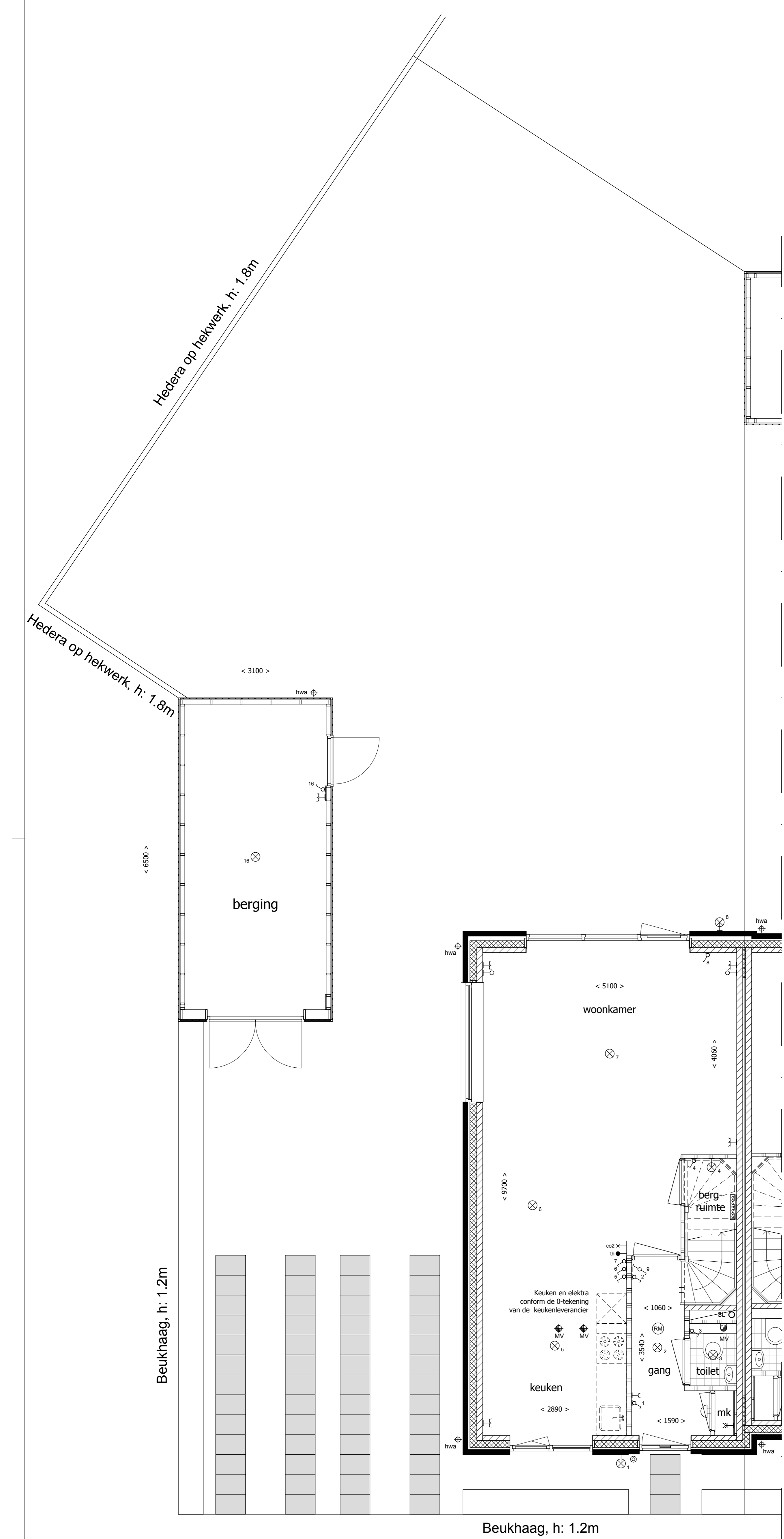

Begane grond

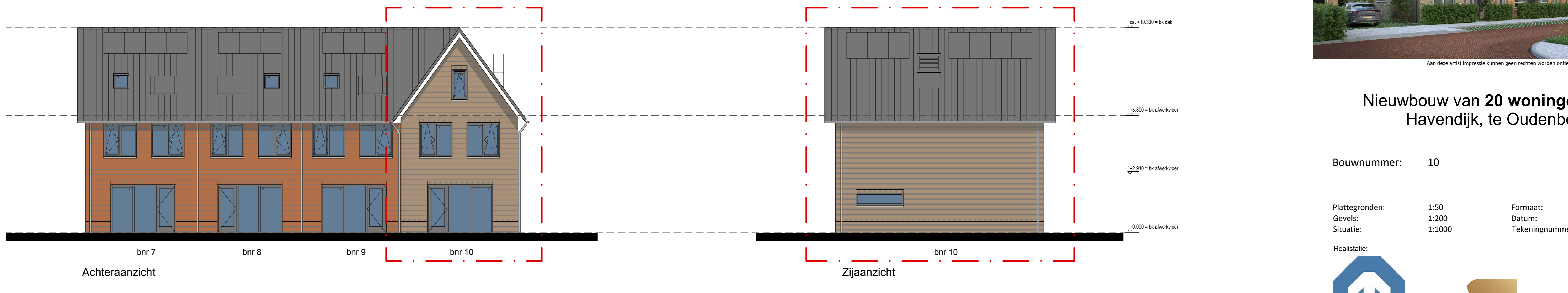
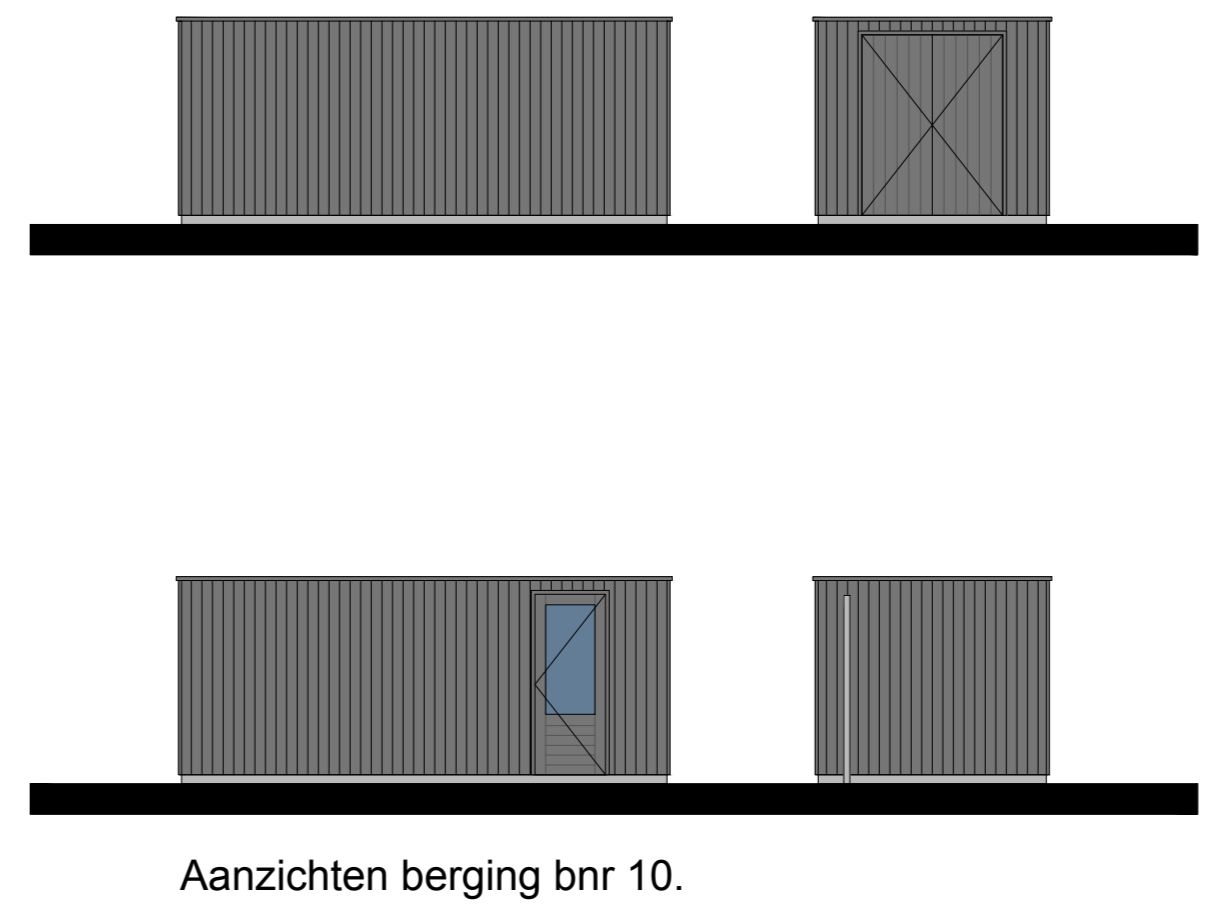
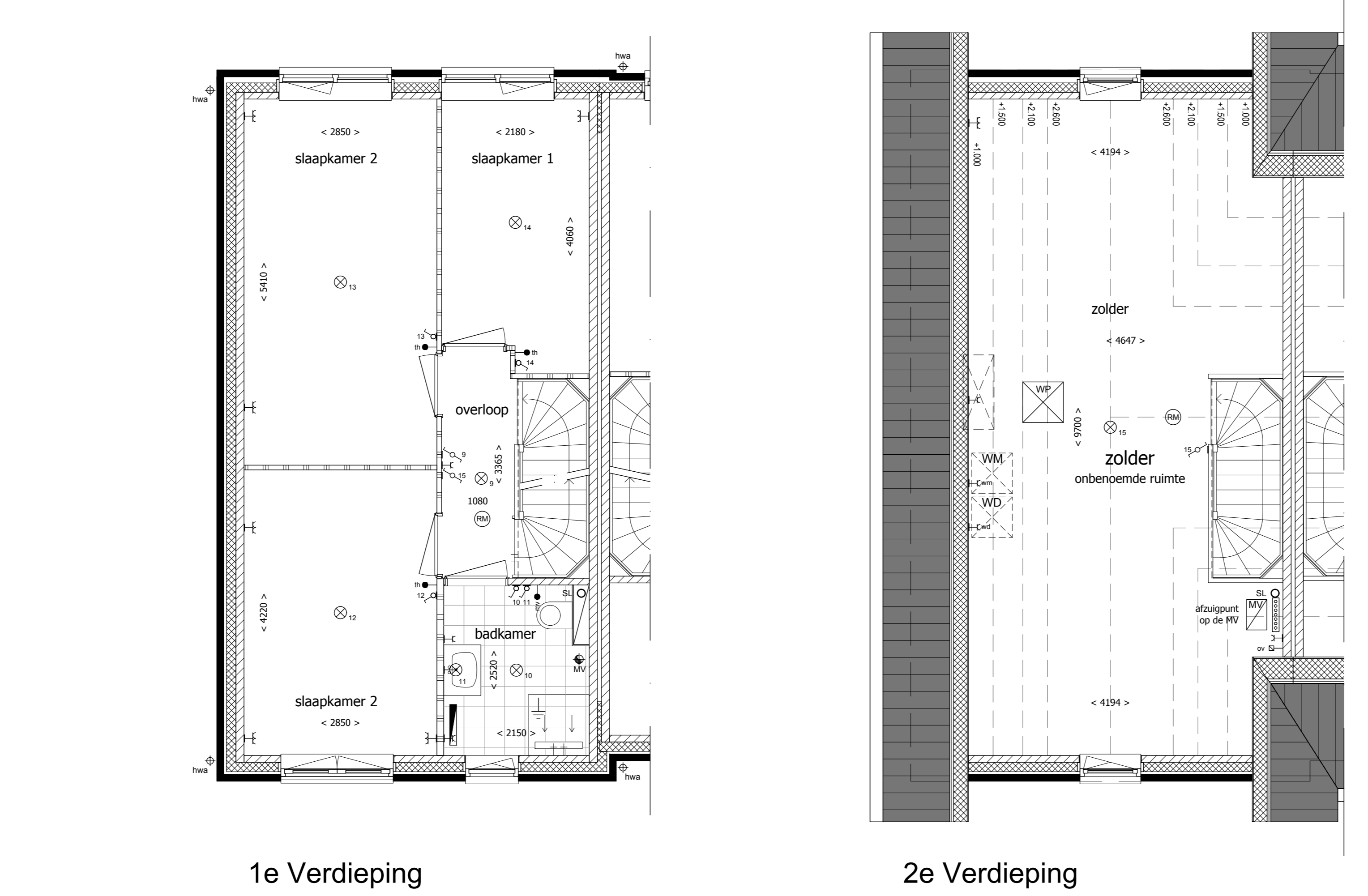
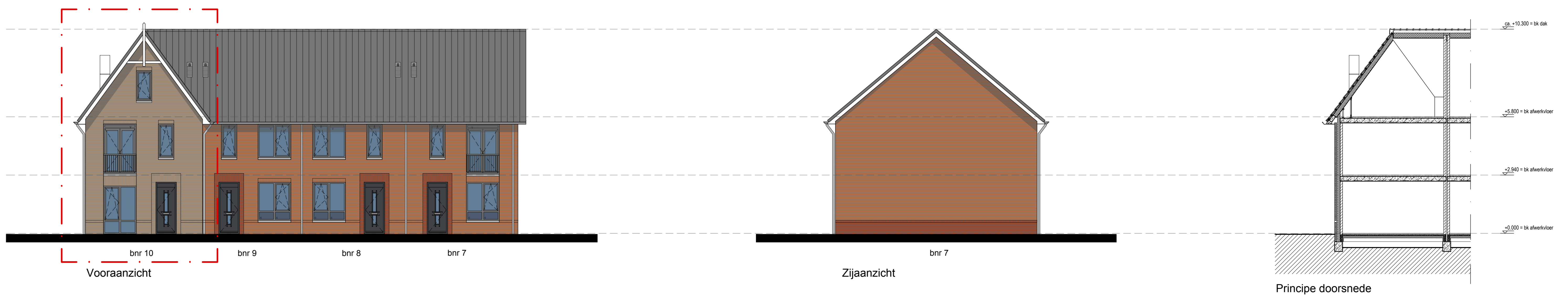

RENVOOI

	Gevesteen, baksteen		Aansluitpunt mechanische ventilatie, bedraaid
	Dragende wanden		Aansluitpunt thermostaat, bedraaid
	Lichte scheidingswanden		Loze leiding
	Isolatie		Aansluiting ventilatie CO2 opener
	Beldraker		Omvormer t.b.v. zonepanelen
	Be schel		Mechanische ventilatie, plafond
	Risierstelsel		Mechanische ventilatie, wand
	Eenkelepoort schakelaar, 1050+ vloer		Electrische radiator
	Dubbele eenkelepoort schakelaar, 1050+ vloer		Verderer vloerverwarming
	Wisselschakelaar, 1050+ vloer		Stand-off
	Plafondlichtaansluitpunt		hoofdaarding en aarding badkamer
	Wandlichtaansluitpunt		Opstelplaats warmtepomp
	Dubbele horizontale wandcontactdoos (wcd) met randafde		Opstelplaats wasmachine
	Woonkamer en slaapkamers 300+ vloer, overige ruimten 1050+ vloer		Opstelplaats wasdroger
	Dubbele wandcontactdoos (wcd) met randafde, woonkamer en slaapkamers 300+ vloer, overige ruimten 1050+ vloer		Mechanische ventilatiebox
	Eenkele wcd met randafde, 1050+ vloer		
	Eenkele wcd met randafde t.b.v. afzuigkap, 2250+ vloer		
	Eenkele wcd met randafde t.b.v. koelkast		
	Eenkele wcd met randafde t.b.v. vaatwasser		
	Eenkele wcd perlex t.b.v. elektrisch koken		
	Eenkele wcd met randafde t.b.v. oven		
	Eenkele wcd met randafde t.b.v. wasapparaat		
	Eenkele wcd met randafde t.b.v. wasdroger		



Nieuwbouw van 20 woningen aan de Havendijk, te Oudenbosch

Bouwnummer: 10

Plattegronden: 1:50
 Gevels: 1:200
 Situatie: 1:1000

Formaat: A0 (1189x841mm)
 Datum: 05.02.2025
 Tekeningnummer: VK-10

Realisatie: Architect:



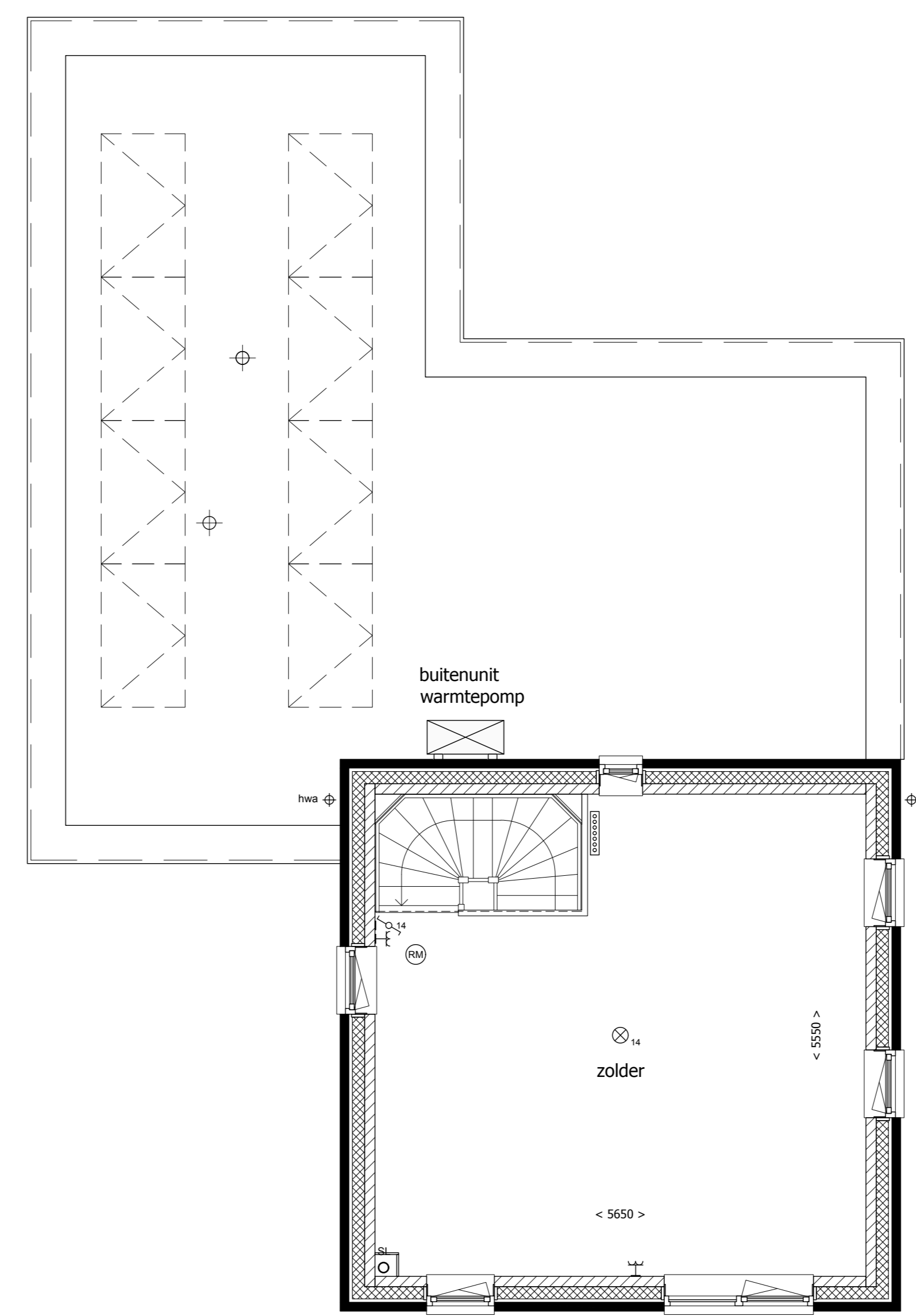
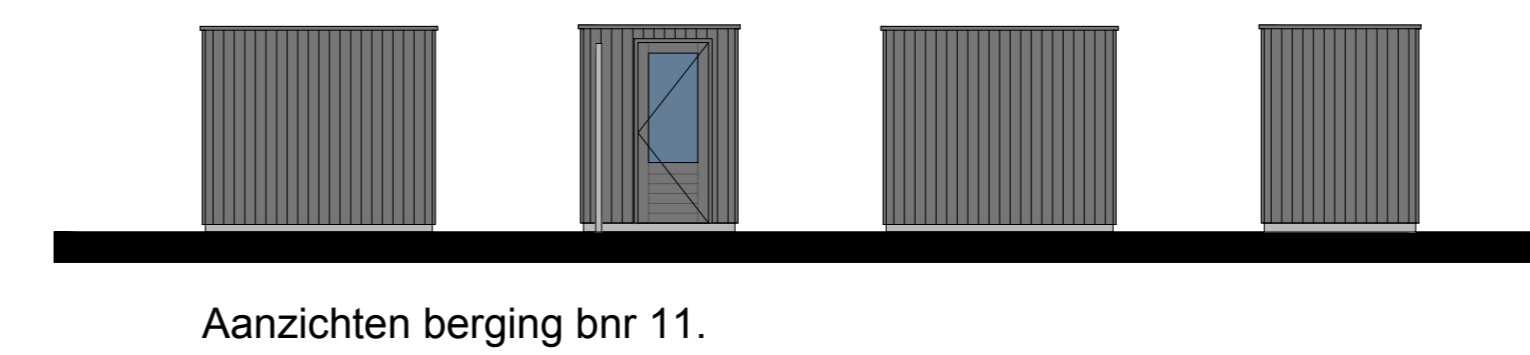
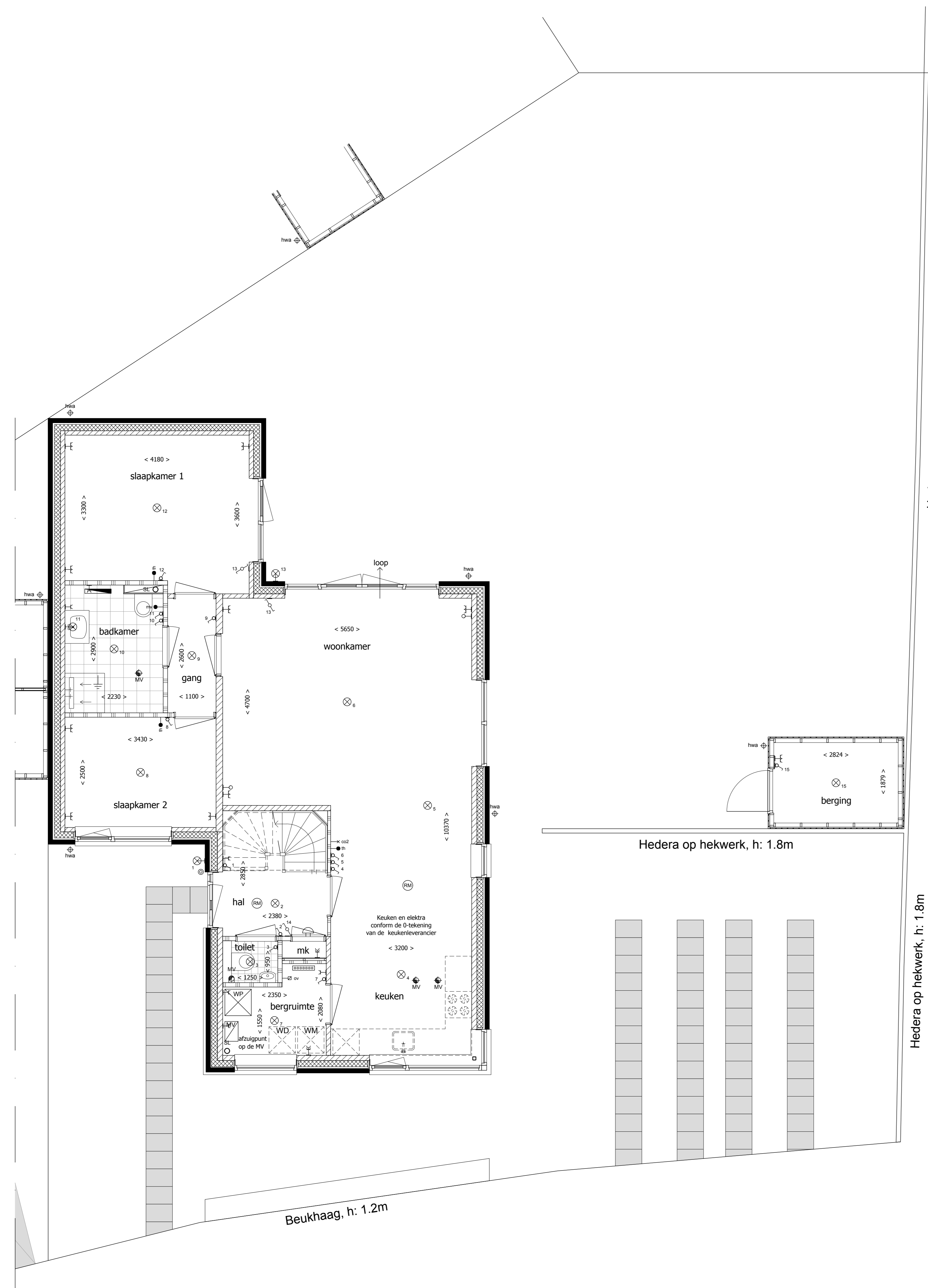
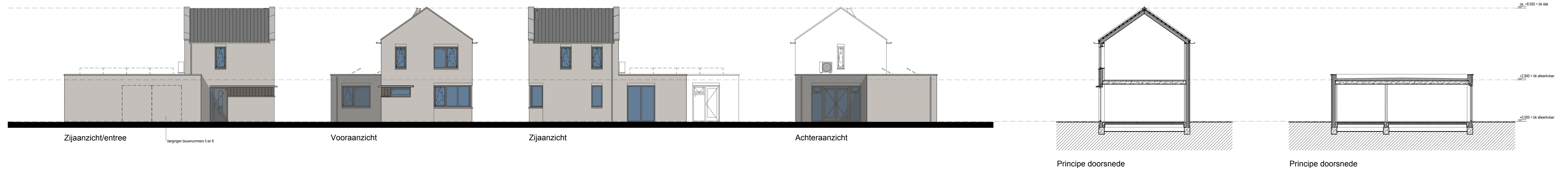

RENVOOI

<ul style="list-style-type: none"> ■ Gevelsteen, baksteen ▨ Dragende muren ▤ Lichte scheidingswanden ▧ Isolatie ⊙ Bedraker ⊖ Beschiet ⊕ Roekmelder ⊗ Enkelepijpe schakelaar, 1050+ vloer ⊘ Dubbele enkelepijpe schakelaar, 1050+ vloer ⊙ Wisselschakelaar, 1050+ vloer ⊗ Plafondlichtaansluitpunt ⊕ Wandlichtaansluitpunt ⊘ Dubbele horizontale wandcontactdoos (wcd) met randafde ⊙ Voorkamer en slaapkamers 300+ vloer, overige ruimten 1050+ vloer ⊘ Dubbele wandcontactdoos (wcd) met randafde, Woonkamer en slaapkamers 300+ vloer, overige ruimten 1050+ vloer ⊘ Enkele wcd met randafde, 1050+ vloer ⊘ Enkele wcd met randafde t.b.v. afzuigkap, 2250+ vloer ⊘ Enkele wcd met randafde t.b.v. vaatwasser ⊘ Enkele wcd perlex t.b.v. elektrisch koken ⊘ Enkele wcd met randafde t.b.v. oven ⊘ Enkele wcd met randafde t.b.v. wasapparaat ⊘ Enkele wcd met randafde t.b.v. wasdroger 	<ul style="list-style-type: none"> ⊕ Aansluitpunt mechanische ventilatie, bedraad ⊕ Aansluitpunt thermostaat, bedraad ⊕ Loze leiding ⊕ Aansluiting ventilatie CO2 opnemer ⊕ Omvormer t.b.v. zonnepanelen ⊕ Mechanische ventilatie, plafond ⊕ Mechanische ventilatie, wand ⊕ Elektrische radiator ⊕ Verreiker vloerverwarming ⊕ Standleiding ⊕ Hoofdaarding en aarding badkamer ⊕ Opstelplaats warmtepomp ⊕ Opstelplaats wasmachine ⊕ Opstelplaats wasdroger ⊕ Mechanische ventilatiebox
---	--



Nieuwbouw van 20 woningen aan de Havendijk, te Oudenbosch

Bouwnummer: 11
 Plattengronden: 1:50
 Gevels: 1:200
 Situatie: 1:1000
 Formaat: A0 (1189x841mm)
 Datum: 05.02.2025
 Tekeningnummer: VK-11



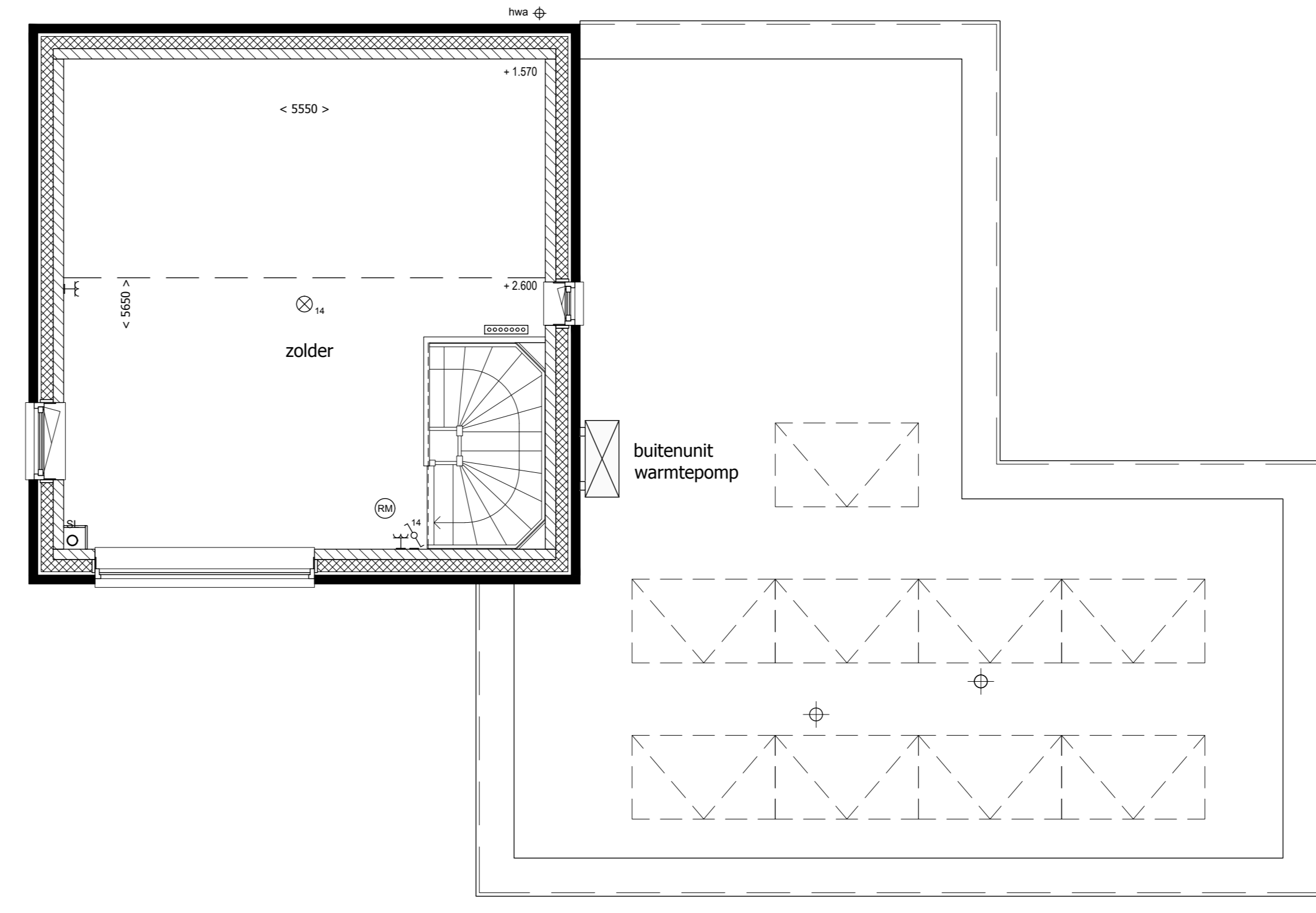
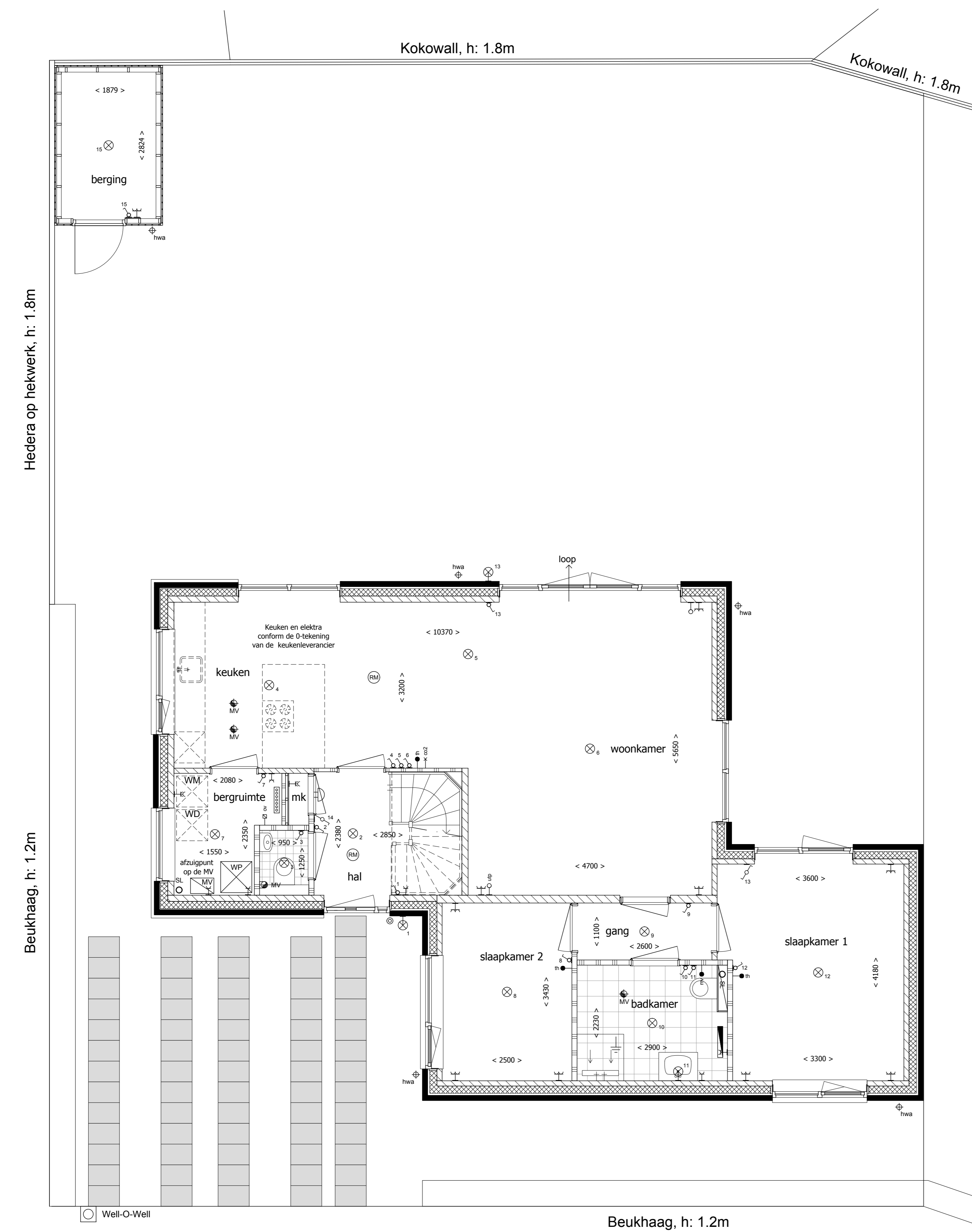
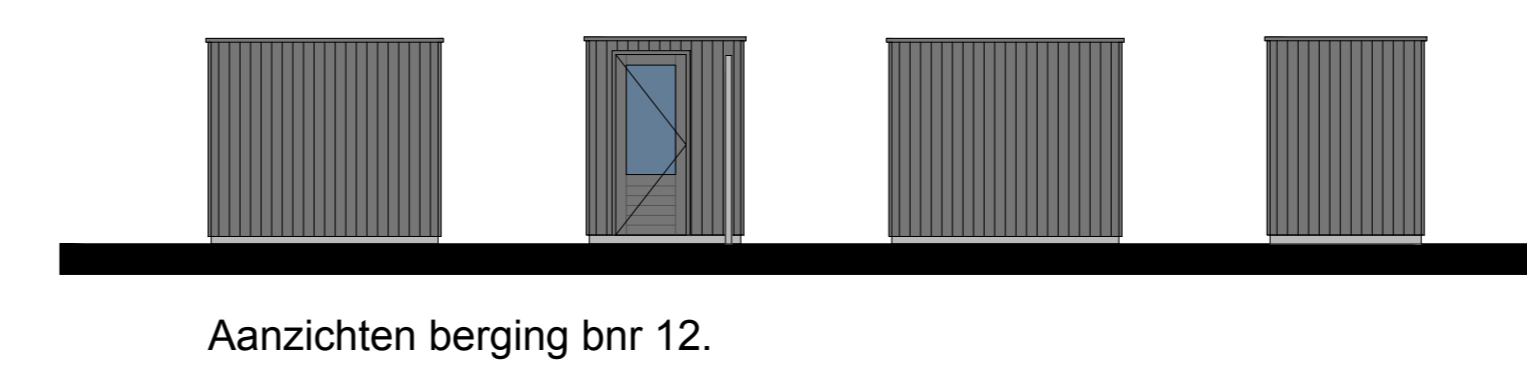
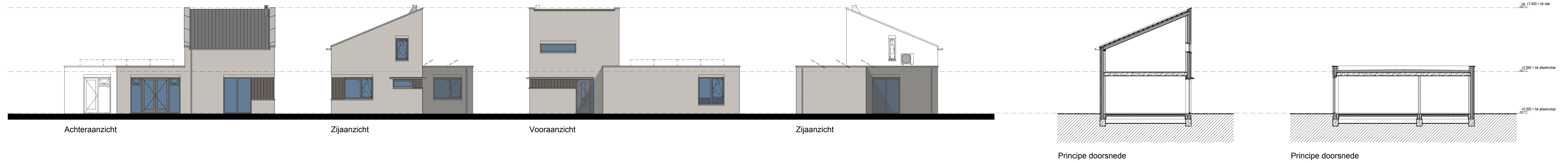

RENVOOI

<ul style="list-style-type: none"> ■ Gevelsteen, baksteen ▨ Dragende wanden ▤ Lichte scheidingswanden ▧ Isolatie ⊙ Bedraker ⊖ Bet schel ⊕ Rookmelder ⊗ Enkelepijpe schakelaar, 1050+ vloer ⊘ Dubbele enkelepijpe schakelaar, 1050+ vloer ⊙ Wisselschakelaar, 1050+ vloer ⊗ Plafondlichtaansluitpunt ⊕ Wandlichtaansluitpunt ⊕ H Dubbele horizontale wandcontactdoos (wcd) met randafde ⊕ H Woonkamer en slaapkamers 300+ vloer, overige ruimten 1050+ vloer ⊕ H Dubbele wandcontactdoos (wcd) met randafde, Woonkamer en slaapkamers 300+ vloer, overige ruimten 1050+ vloer ⊕ H Enkele wcd met randafde, 1050+ vloer ⊕ H Enkele wcd met randafde t.b.v. afzuigkap, 2250+ vloer ⊕ H Enkele wcd met randafde t.b.v. koelkast ⊕ H Enkele wcd met randafde t.b.v. vaatwasser ⊕ H Enkele wcd perlex t.b.v. elektrisch koken ⊕ H Enkele wcd met randafde t.b.v. oven ⊕ H Enkele wcd met randafde t.b.v. wasapparaat ⊕ H Enkele wcd met randafde t.b.v. wasdroger 	<ul style="list-style-type: none"> ⊕ Aansluitpunt mechanische ventilatie, bedraaid ⊕ Aansluitpunt thermostaat, bedraaid ⊕ Loze leiding ⊕ Aansluiting ventilatie CO2 opnemer ⊕ Omvormer t.b.v. zonnepanelen ⊕ Mechanische ventilatie, plafond ⊕ Mechanische ventilatie, wand ⊕ Elektrische radiator ⊕ Versterker vloerverwarming ⊕ Standleiding ⊕ Hoofdaarding en aarding badkamer ⊕ WP Opspelplaats warmtepomp ⊕ WM Opspelplaats wasmachine ⊕ WD Opspelplaats wasdroger ⊕ MV Mechanische ventilatiebox
--	---



Nieuwbouw van 20 woningen aan de Havendijk, te Oudenbosch

Bouwnummer: 12

Plattegronden: 1:50
 Gevels: 1:200
 Situatie: 1:1000

Formaat: A0 (1189x841mm)
 Datum: 05.02.2025
 Tekeningnummer: VK-12

Realisatie: **Van Agtmaal** Architect: **Willigen Partners**



Voobeeld Kokowall.

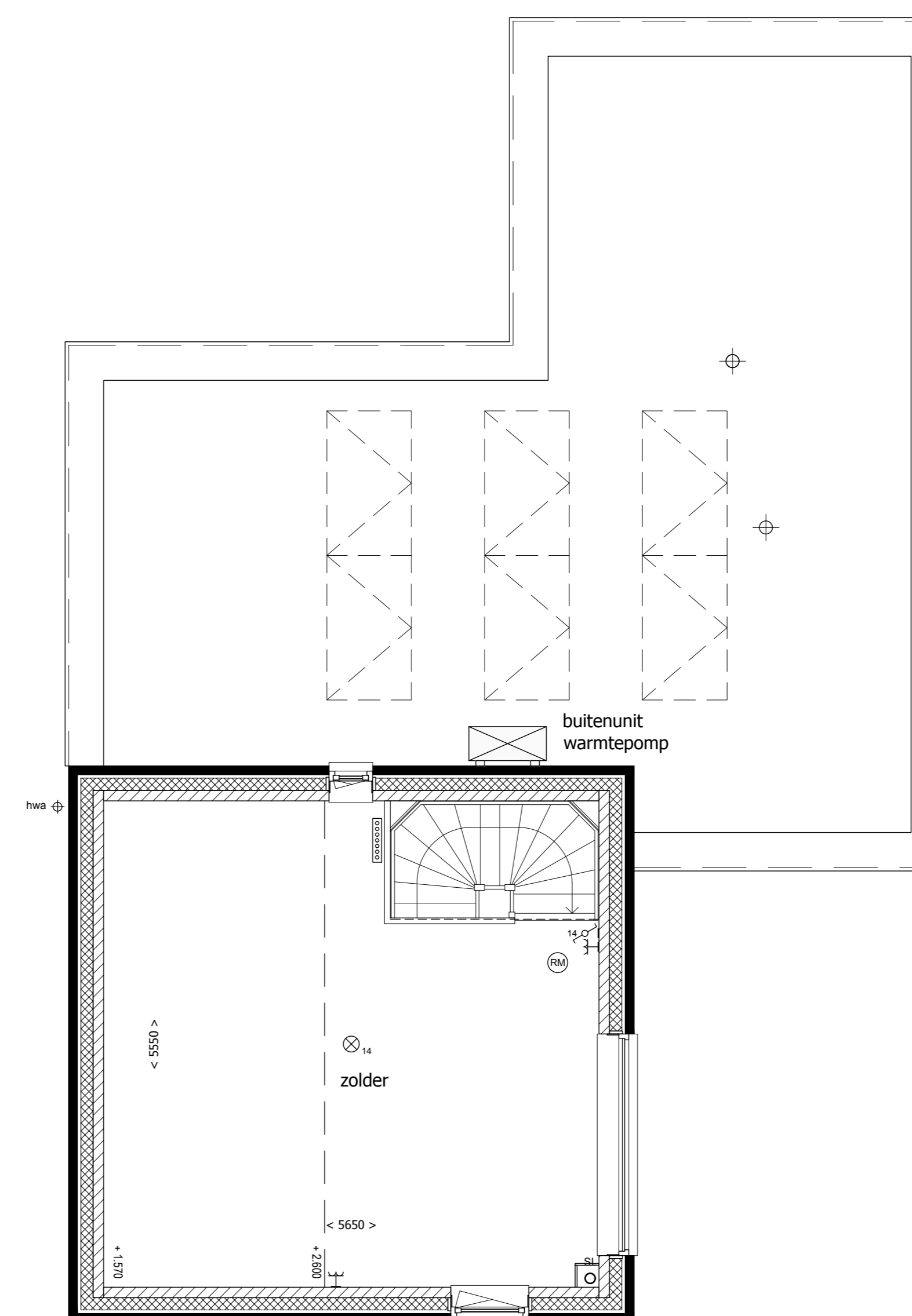
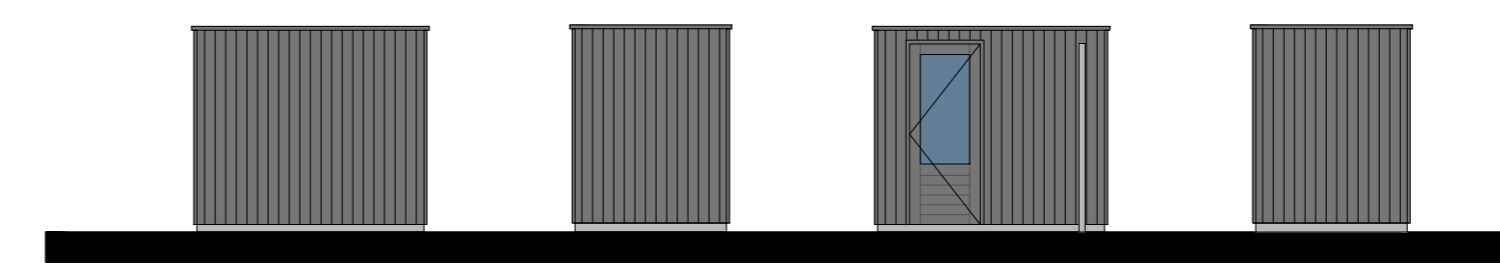
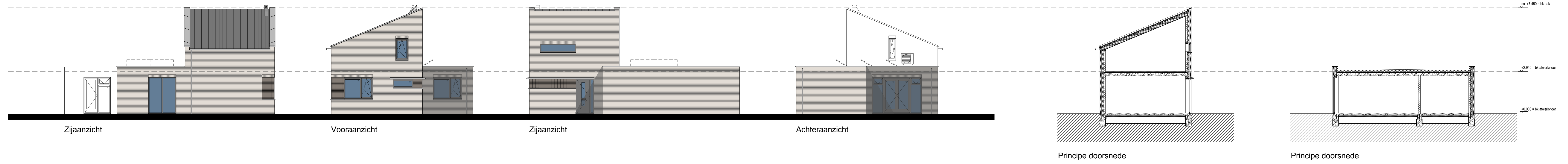

RENVOOI

<ul style="list-style-type: none"> █ Gevelsteen, baksteen ▨ Dragende wanden ▤ Lichte scheidingswanden ▧ Isolatie ⊙ Bedraker ⊖ Bet schel ⊕ Rookmelder ⊗ Enkeleopge schakelaar, 1050+ vloer ⊘ Dubbele enkeleopge schakelaar, 1050+ vloer ⊙ Wisselschakelaar, 1050+ vloer ⊗ Plafondlichtaansluitpunt ⊕ Wandlichtaansluitpunt ⊘ Dubbele horizontale wandcontactdoos (wcd) met randaarde ⊙ Woonkamer en slaapkamers 300+ vloer, overige ruimten 1050+ vloer ⊘ Dubbele wandcontactdoos (wcd) met randaarde, woonkamer en slaapkamers 300+ vloer, overige ruimten 1050+ vloer ⊘ Enkele wcd met randaarde, 1050+ vloer ⊘ Enkele wcd met randaarde t.b.v. afzuigkap, 2250+ vloer ⊘ Enkele wcd met randaarde t.b.v. vaatwasser ⊘ Enkele wcd perlex t.b.v. elektrisch koken ⊘ Enkele wcd met randaarde t.b.v. wasapparaat ⊘ Enkele wcd met randaarde t.b.v. wasdroger 	<ul style="list-style-type: none"> ⊘ Aansluitpunt mechanische ventilatie, bedraad ⊘ Aansluitpunt thermostaat, bedraad ⊘ Loze leiding ⊘ Aansluiting ventilatie CO2 opnemer ⊘ Omvormer t.b.v. zonnepanelen ⊘ Mechanische ventilatie, plafond ⊘ Mechanische ventilatie, wand ⊘ Elektrische radiator ⊘ Verreiner vloerverwarming ⊘ Standleiding ⊘ Hoofdaarding en aarding badkamer ⊘ Opstelplaats warmtepomp ⊘ Opstelplaats wasmachine ⊘ Opstelplaats wasdroger ⊘ Mechanische ventilatiebox
---	--



Nieuwbouw van 20 woningen aan de Havendijk, te Oudenbosch

Bouwnummer: 13

Plattengronden: 1:50
 Gevels: 1:200
 Situatie: 1:1000

Formaat: A0 (1189x841mm)
 Datum: 05.02.2025
 Tekeningnummer: VK-13

Realisatie: Architect:

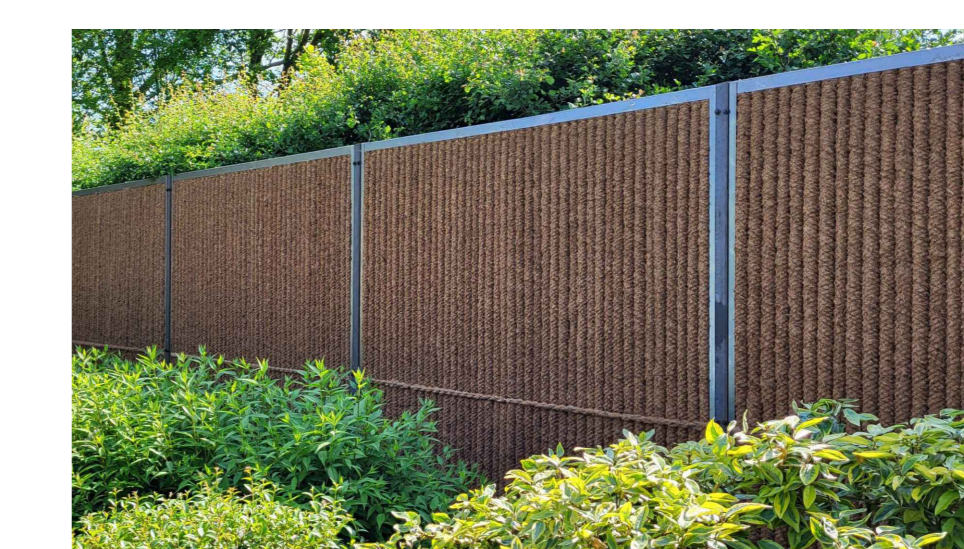

Voobeeld Kokowall.

Begane grond

1e Verdieping

Kokowall, h: 1.8m

Beukhaag, h: 1.2m

Well-O-Well

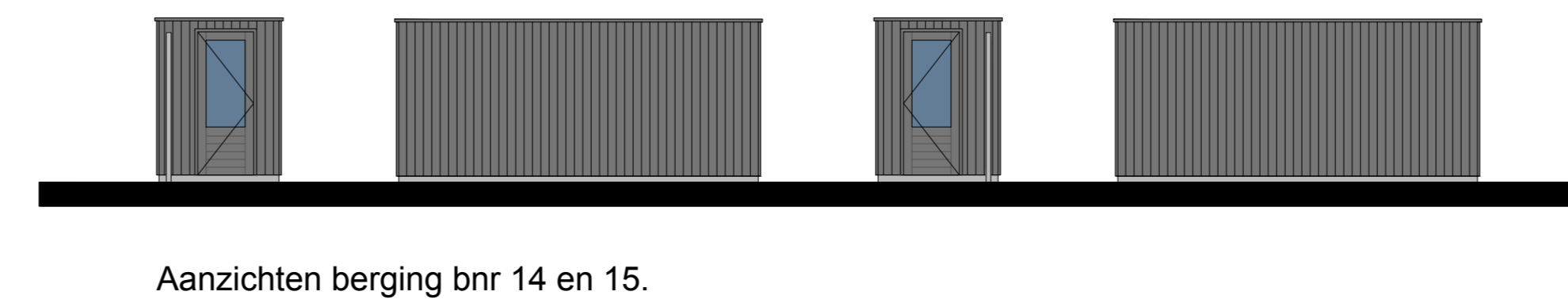
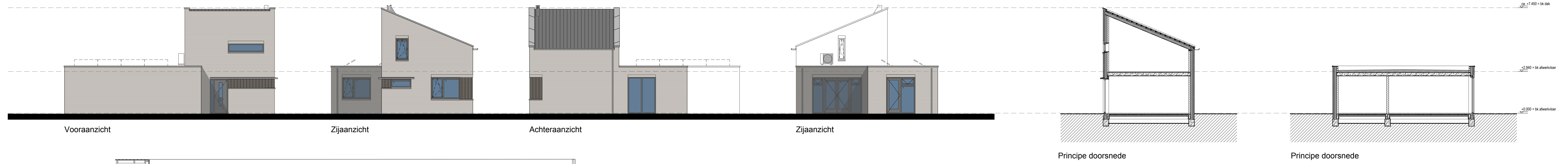

Kokowall, ht. 3.0m

Begane grond

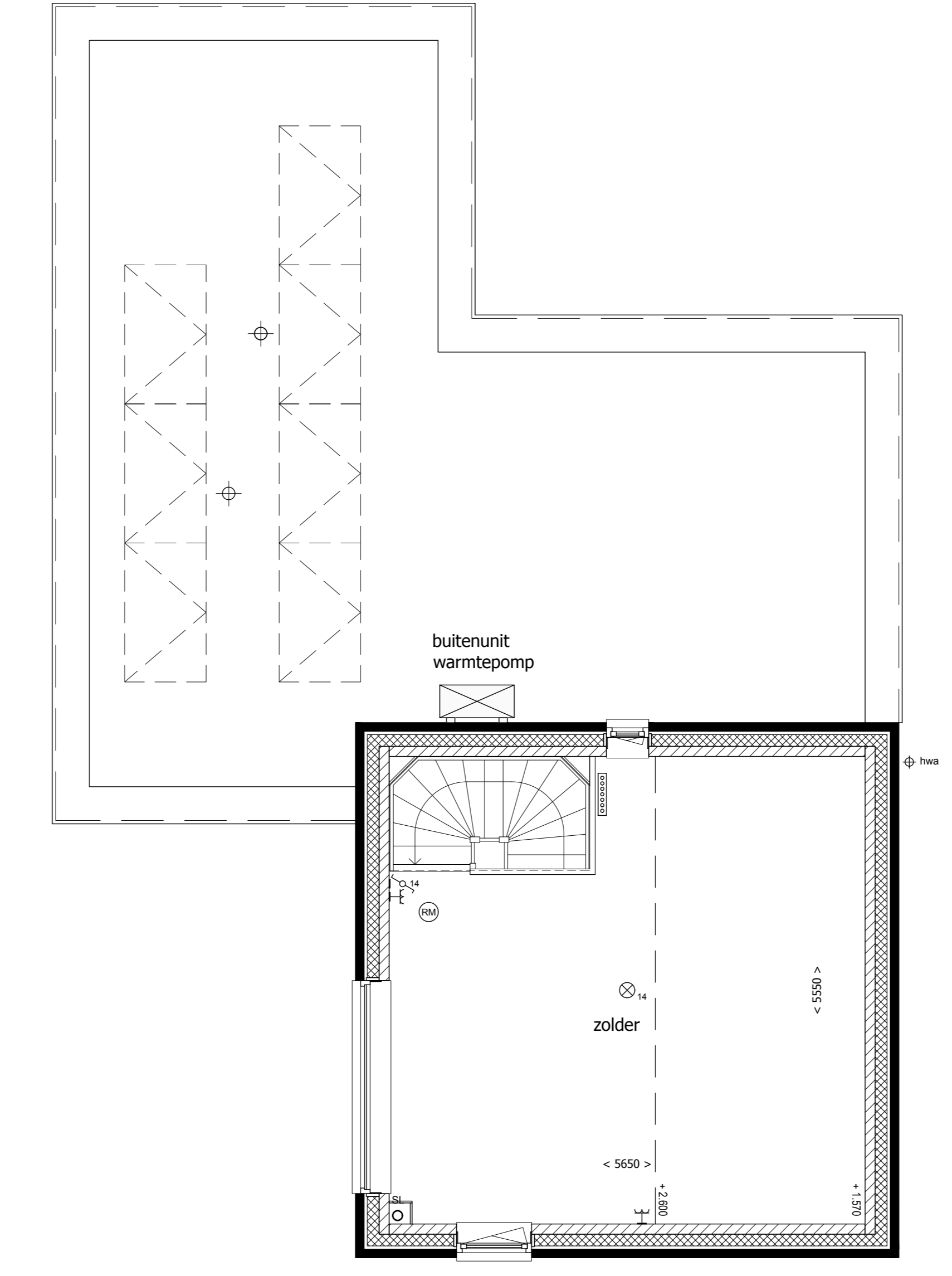

1e Verdieping

RENOVOOI

<ul style="list-style-type: none"> █ Gevelsteen, baksteen ▨ Draagende wanden ▤ Lichte scheidingswanden ▧ Isolatie ⊙ Bedrucker ⊖ Bet schel ⊕ Rookmelder ⊗ Enkeelpolige schakelaar, 1050+ vloer ⊘ Dubbele enkelpolige schakelaar, 1050+ vloer ⊙ Wisselschakelaar, 1050+ vloer ⊗ Plafondlichtaansluitpunt ⊕ Wandlichtaansluitpunt ⊕ H Dubbele horizontale wandcontactdoos (wcd) met randaarde ⊕ H Dubbele wandcontactdoos (wcd) met randaarde, woonkamer en slaapkamers 300+ vloer, overige ruimten 1050+ vloer ⊕ H Dubbele wandcontactdoos (wcd) met randaarde, woonkamer en slaapkamers 300+ vloer, overige ruimten 1050+ vloer ⊕ H Enkele wcd met randaarde, 1050+ vloer ⊕ H Enkele wcd met randaarde t.b.v. afzuigkap, 2250+ vloer ⊕ H Enkele wcd met randaarde t.b.v. koelkast ⊕ H Enkele wcd met randaarde t.b.v. vaatwasser ⊕ H Enkele wcd perlek t.b.v. elektrisch koken ⊕ H Enkele wcd met randaarde t.b.v. oven ⊕ H Enkele wcd met randaarde t.b.v. wasapparaat ⊕ H Enkele wcd met randaarde t.b.v. wasdroger 	<ul style="list-style-type: none"> ⊕ Aansluitpunt mechanische ventilatie, bedraaid ⊕ Aansluitpunt thermostaat, bedraaid ⊕ Loze leiding ⊕ Aansluiting ventilatie CO2 opnemer ⊕ Omvormer t.b.v. zonnepanelen ⊕ Mechanische ventilatie, plafond ⊕ Mechanische ventilatie, wand ⊕ Elektrische radiator ⊕ Verbetere vloerverwarming ⊕ Standleiding ⊕ Hoofdaarding en aarding badkamer ⊕ WP Opspelplaats warmtepomp ⊕ WM Opspelplaats wasmachine ⊕ WD Opspelplaats wasdroger ⊕ MV Mechanische ventilatiebox
---	--



Nieuwbouw van 20 woningen aan de Havendijk, te Oudenbosch

Bouwnummer: 14

Plattegronden: 1:50
 Gevels: 1:200
 Situatie: 1:1000

Formaat: A0 (1189x841mm)
 Datum: 05.02.2025
 Tekeningnummer: VK-14

Realisatie: Architect:



Voorbeeld Kokowall.

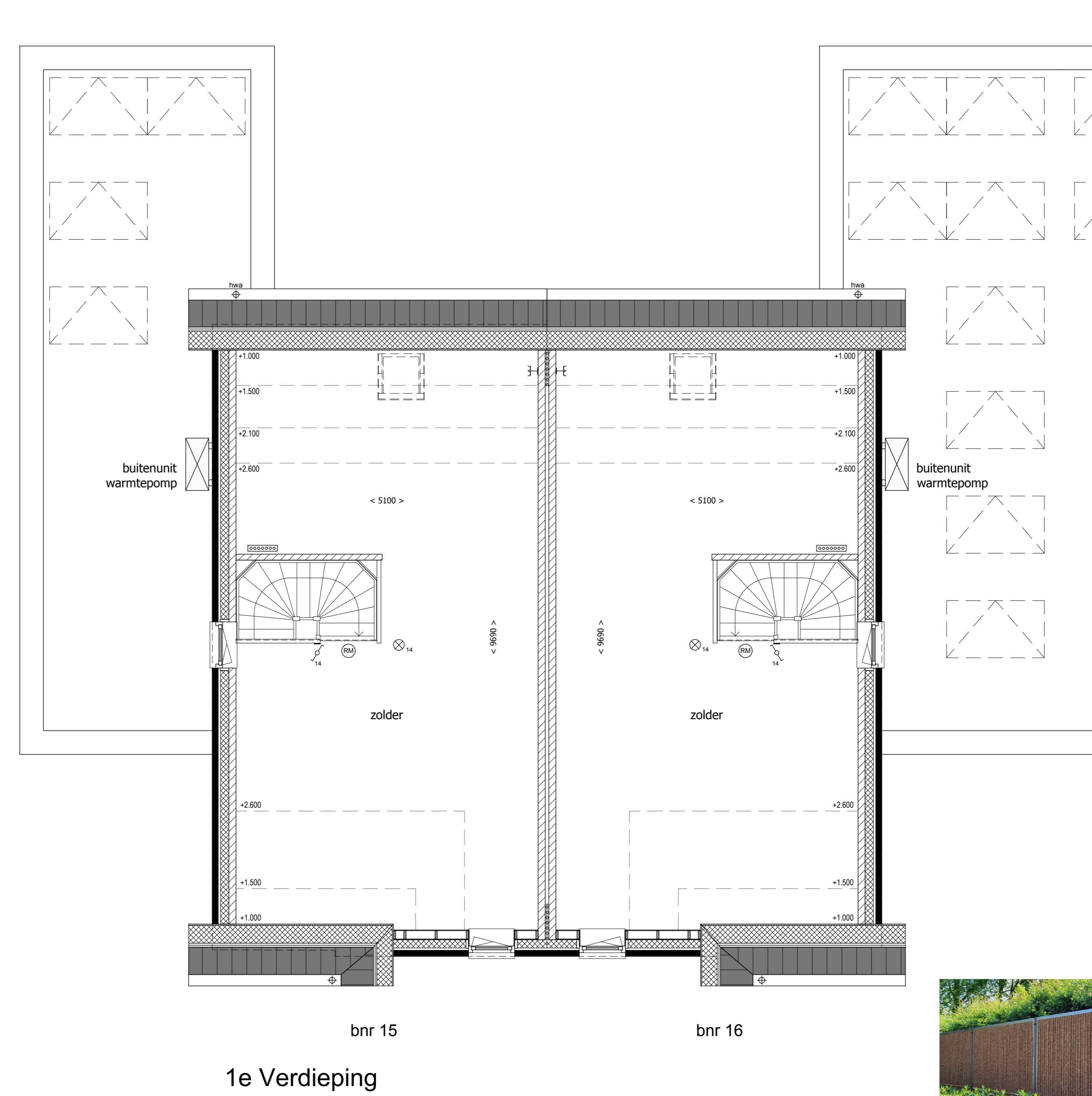
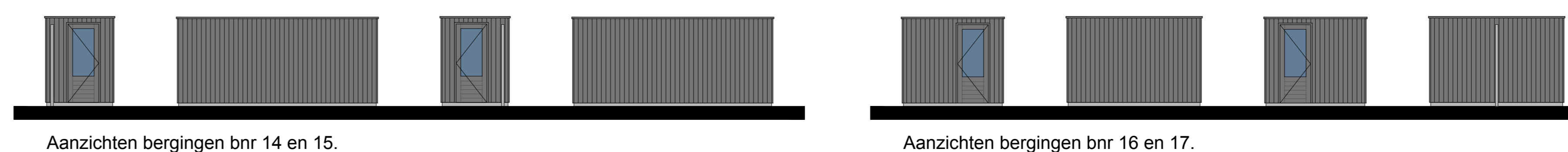
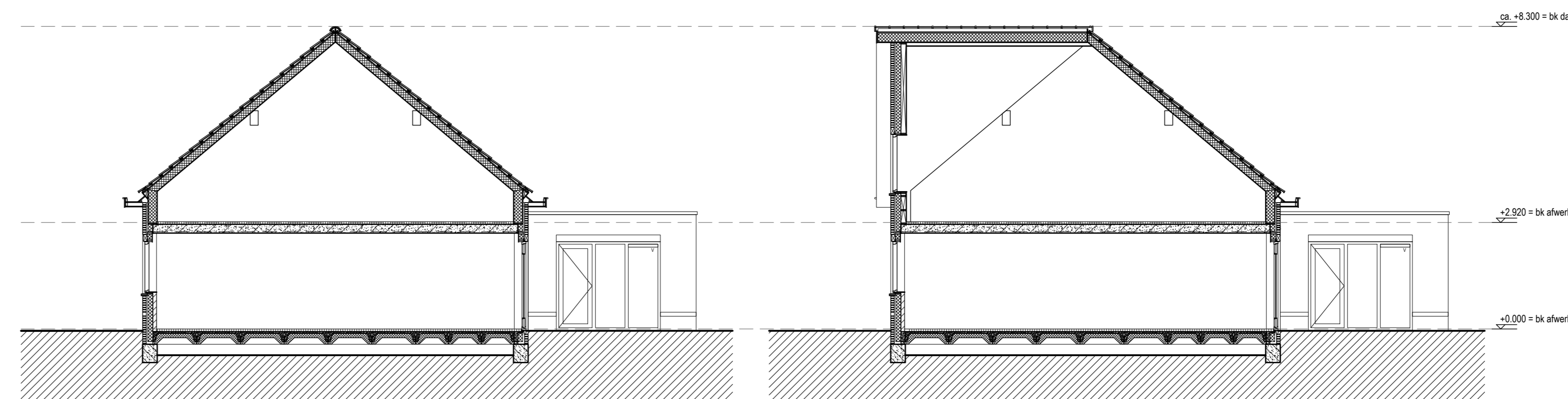
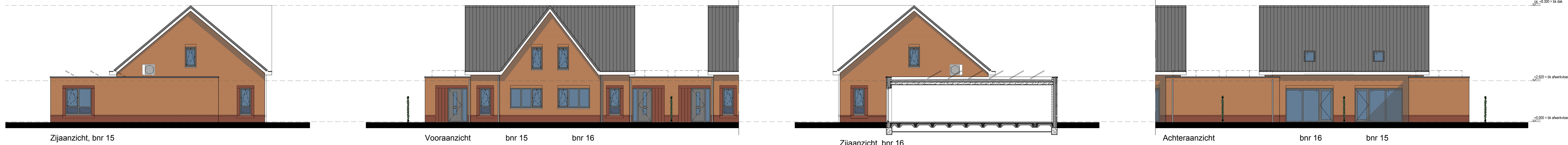

RENVOOI

	Gevesteen, baksteen		Aansluitpunt mechanische ventilatie, bedraad
	Dragende wanden		Aansluitpunt thermostaat, bedraad
	Lichte scheidingswanden		Loze leiding
	Isolatie		Aansluiting ventilatie CO2 opname
	Balkligger		Omvormer t.b.v. zonnepanelen
	Bet schel		Mechanische ventilatie, plafond
	Rockwool		Mechanische ventilatie, wand
	Eenkeletraps schakelaar, 1050+ vloer		Electrische radiator
	Dubbele eenkeletraps schakelaar, 1050+ vloer		Verwarming vloerverwarming
	Wisselschakelaar, 1050+ vloer		Standleiding
	Panfondichtaansluitpunt		hoofdaarding en aarding badkamer
	Wandlichtaansluitpunt		Dubbele horizontale wandcontactdoos (wcd) met randaarde
	Dubbele horizontale wandcontactdoos (wcd) met randaarde		Dubbele wandcontactdoos (wcd) met randaarde, woonkamer en slaapkamers 300+ vloer, overige ruimten 1050+ vloer
	Dubbele wandcontactdoos (wcd) met randaarde, woonkamer en slaapkamers 300+ vloer, overige ruimten 1050+ vloer		Dubbele wandcontactdoos (wcd) met randaarde, 1050+ vloer
	Dubbele wandcontactdoos (wcd) met randaarde, 1050+ vloer		Eenkele wcd met randaarde t.b.v. afzuigkap, 2250+ vloer
	Eenkele wcd met randaarde t.b.v. afzuigkap, 2250+ vloer		Eenkele wcd met randaarde t.b.v. vaatwasser
	Eenkele wcd met randaarde t.b.v. vaatwasser		Eenkele wcd met randaarde t.b.v. elektrisch koken
	Eenkele wcd met randaarde t.b.v. elektrisch koken		Eenkele wcd met randaarde t.b.v. wasapparaat
	Eenkele wcd met randaarde t.b.v. wasapparaat		Eenkele wcd met randaarde t.b.v. wasdroger
	Eenkele wcd met randaarde t.b.v. wasdroger		



Nieuwbouw van 20 woningen aan de Havendijk, te Oudenbosch

Bouwnummer: 15 en 16

Plattengronden: 1:50
 Gevels: 1:200
 Situatie: 1:1000

Formaat: A0 (1189x841mm)
 Datum: 05.02.2025
 Tekeningnummer: VK-15/16

Realisatie: Architect:



Voobeeld Kokowall.

Begane grond

1e Verdieping

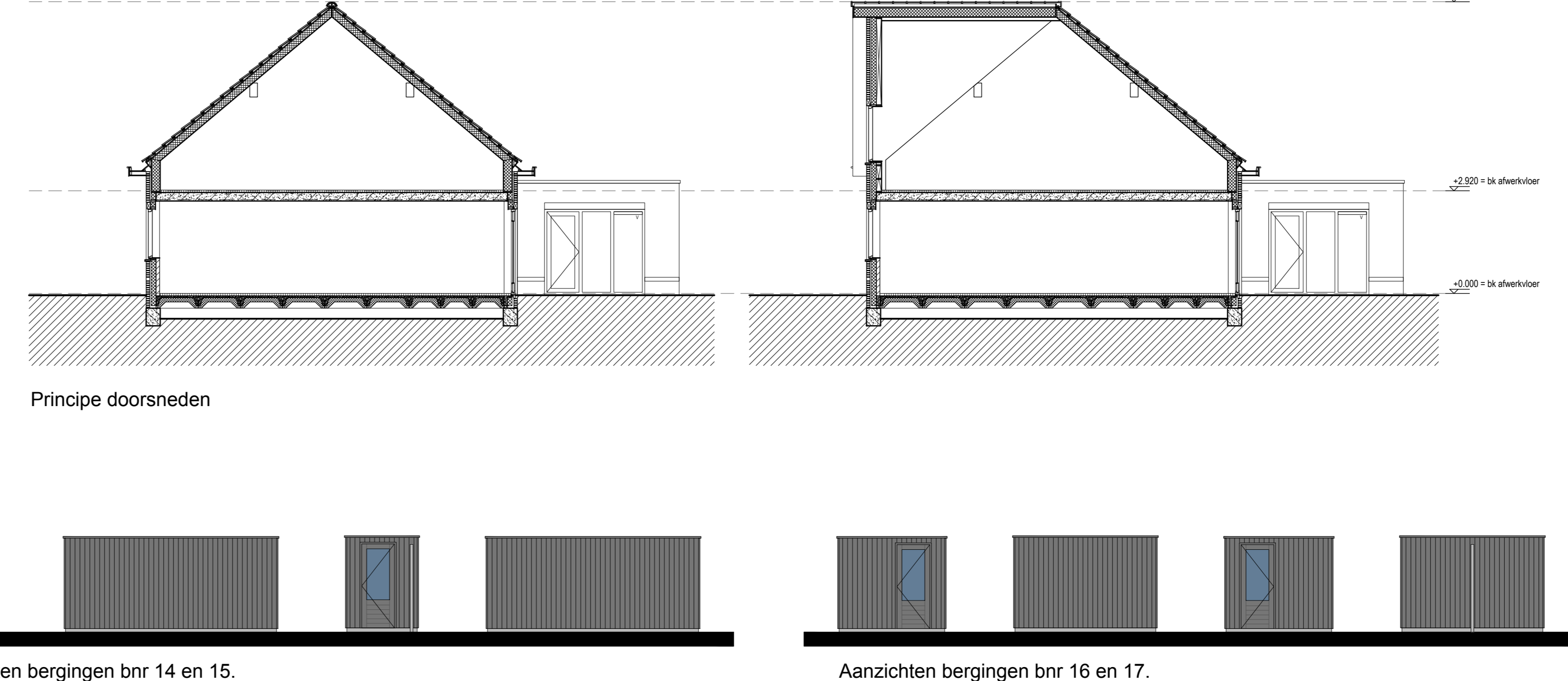
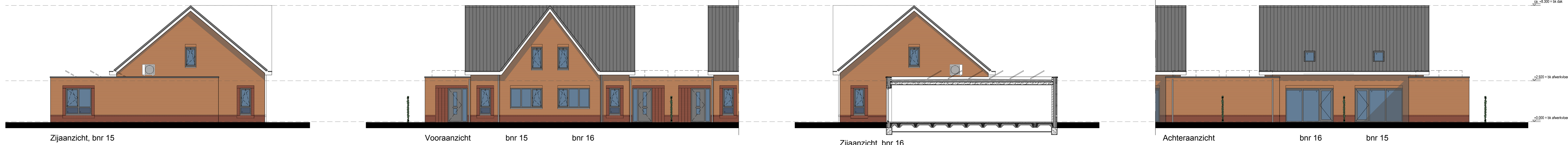

RENVOOI

<ul style="list-style-type: none"> ■ Gevelsteen, baksteen ▨ Dragende wanden ▤ Lichte scheidingswanden ▧ Isolatie ⊙ Bedrucker ⊖ Bet schel ⊕ Rookmelder ⊗ Enkelepijpe schakelaar, 1050+ vloer ⊘ Dubbele enkelpijpe schakelaar, 1050+ vloer ⊙ Wisselschakelaar, 1050+ vloer ⊗ Plafondlichtaanlooppunt ⊙ Wandlichtaanlooppunt ⊘ Dubbele horizontale wandcontactdoos (wcd) met randdaar ⊙ Woonkamer en slaapkamers 30+ vloer, overige ruimten 1050+ vloer ⊘ Dubbele wandcontactdoos (wcd) met randdaar, woonkamer en slaapkamers 30+ vloer, overige ruimten 1050+ vloer ⊘ Enkele wcd met randdaar, 1050+ vloer ⊘ Enkele wcd met randdaar t.b.v. afzuigkap, 2250+ vloer ⊘ Enkele wcd met randdaar t.b.v. koelkast ⊘ Enkele wcd met randdaar t.b.v. vaatwasser ⊘ Enkele wcd perlex t.b.v. elektrisch koken ⊘ Enkele wcd met randdaar t.b.v. oven ⊘ Enkele wcd met randdaar t.b.v. wasapparaat ⊘ Enkele wcd met randdaar t.b.v. wasdroger 	<ul style="list-style-type: none"> ⊘ Aanlooppunt mechanische ventilatie, bedraad ⊘ Aanlooppunt thermostaat, bedraad ⊘ Loze leiding ⊘ Aanlooppunt ventilatie CO2 opnemer ⊘ Omvormer t.b.v. zonnepanelen ⊘ Mechanische ventilatie, plafond ⊘ MV ⊘ Mechanische ventilatie, wand ⊘ Elektrische radiator ⊘ Verhiter vloerverwarming ⊘ Standleiding ⊘ Hoofdaarding en aarding badkamer ⊘ OPW ⊘ OPWM ⊘ OPWD ⊘ MV
--	---

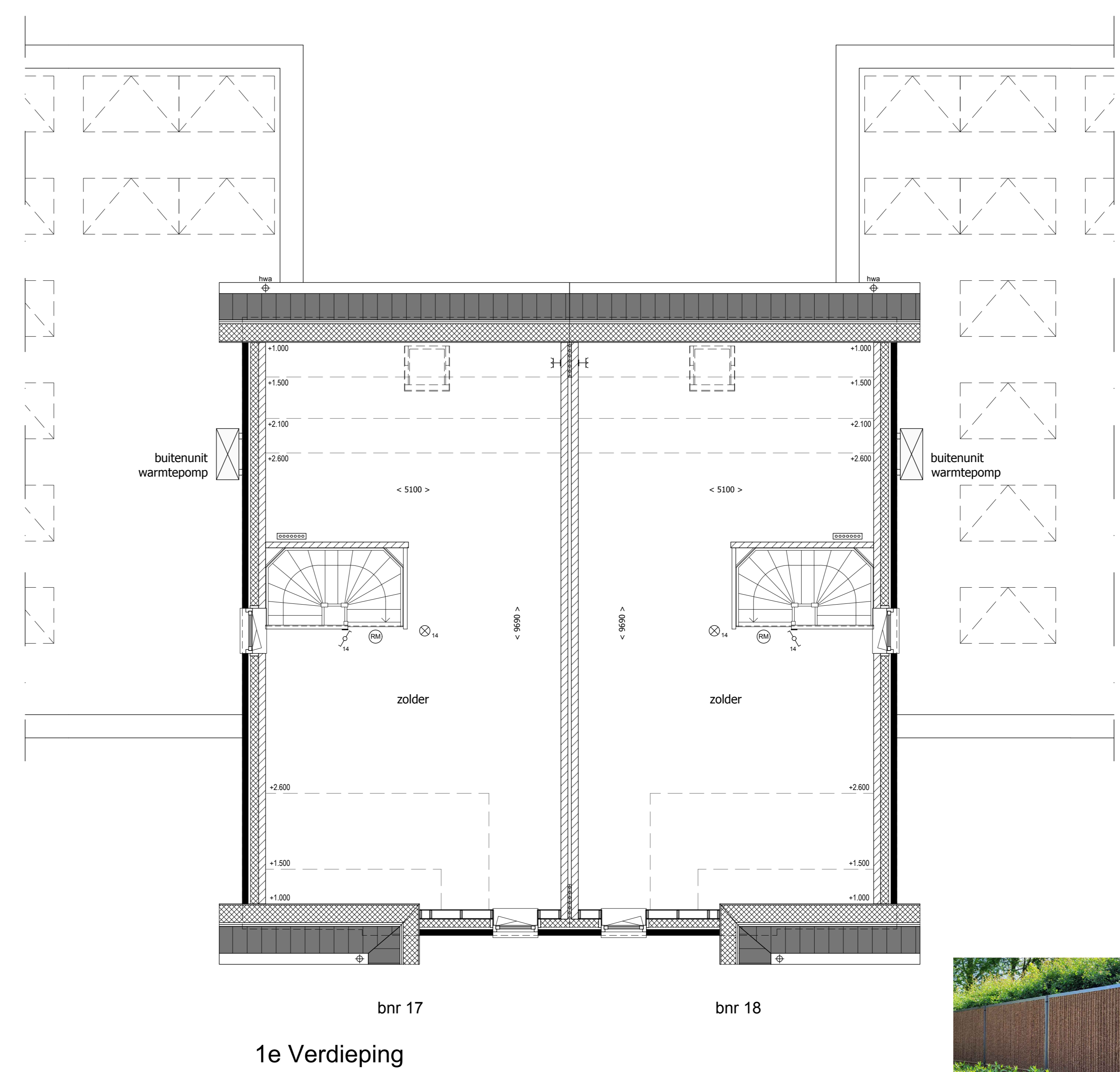

Nieuwbouw van 20 woningen aan de Havendijk, te Oudenbosch

Bouwnummer: 17 en 18

Plattegronden: 1:50
 Gevels: 1:200
 Situatie: 1:1000

Formaat: A0 (1189x841mm)
 Datum: 05.02.2025
 Tekeningnummer: VK-17/18

Realisatie: **Van Agtmaal**

Architect: **WILLIGEN PARTNERS**
 VASTGOEDONTWIKKELAARS

Ontwikkeling: **WP**



Voobeeld Kokowall.

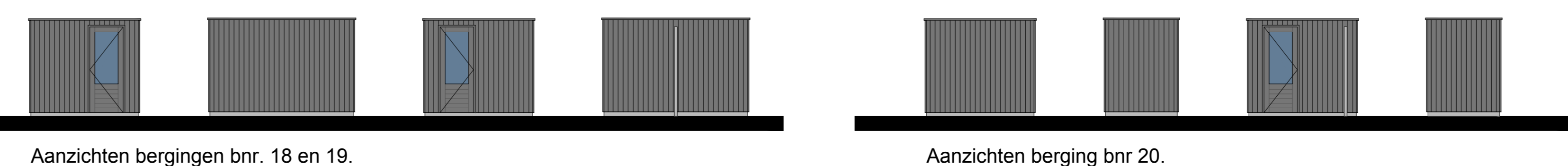
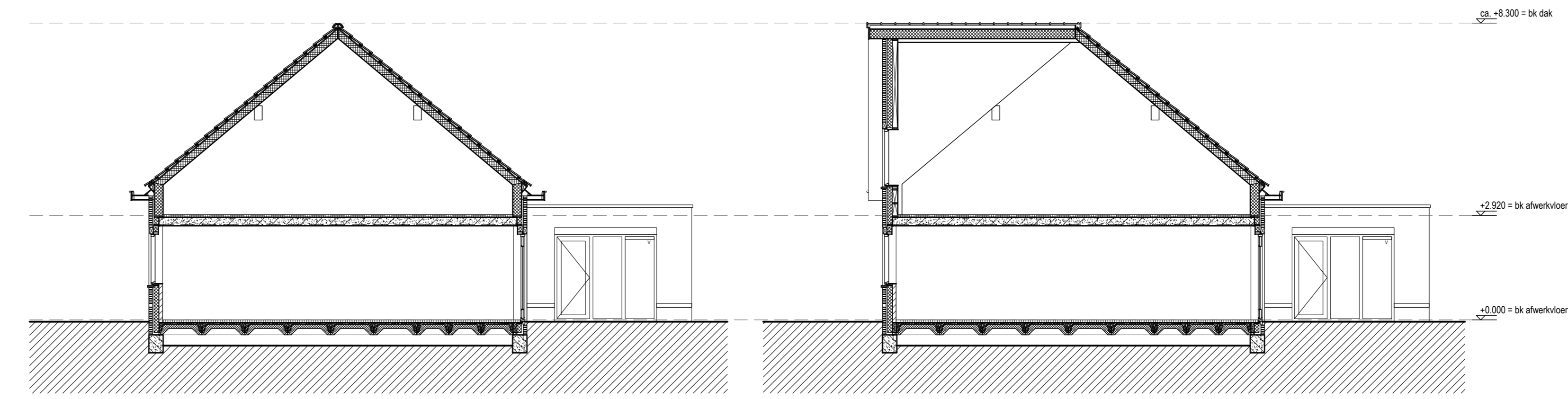
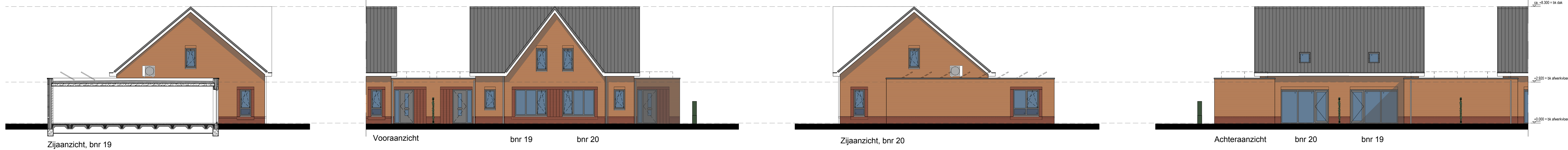

RENOVOOI

<ul style="list-style-type: none"> ■ Gevelsteen, baksteen ▨ Dragende wanden ▤ Lichte scheidingswanden ▧ Isolatie ⊙ Bedrukker ⊖ Bet schel ⊕ Rookmelder ⊖ Enkeelpolige schakelaar, 1050+ vloer ⊖ Dubbele enkeelpolige schakelaar, 1050+ vloer ⊖ Wisselschakelaar, 1050+ vloer ⊖ Plafondlichtaanlooppunt ⊖ Wandlichtaanlooppunt ⊖ H-H Dubbele horizontale wandcontactdoos (wcd) met randdaar ⊖ H-H Voorkamer en slaapkamers 30+ vloer, overige ruimten 1050+ vloer ⊖ H-H Dubbele wandcontactdoos (wcd) met randdaar, woonkamer en slaapkamers 30+ vloer, overige ruimten 1050+ vloer ⊖ H-H Enkele wcd met randdaar, 1050+ vloer ⊖ H-H Enkele wcd met randdaar t.b.v. afzuigkap, 2250+ vloer ⊖ H-H Enkele wcd met randdaar t.b.v. koelkast ⊖ H-H Enkele wcd met randdaar t.b.v. vaatwasser ⊖ H-H Enkele wcd perlex t.b.v. elektrisch koken ⊖ H-H Enkele wcd met randdaar t.b.v. oven ⊖ H-H Enkele wcd met randdaar t.b.v. wasapparaat ⊖ H-H Enkele wcd met randdaar t.b.v. wasdroger 	<ul style="list-style-type: none"> ⊖ Aansluitpunt mechanische ventilatie, bedraad ⊖ Aansluitpunt thermostaat, bedraad ⊖ Loze leiding ⊖ Aansluiting ventilatie CO2 opnemer ⊖ Omvormer t.b.v. zonnepanelen ⊖ Mechanische ventilatie, plafond ⊖ MV ⊖ Mechanische ventilatie, wand ⊖ Elektrische radiator ⊖ Versterker vloerverwarming ⊖ Standleiding ⊖ Hoofdaarding en aarding badkamer ⊖ OPW Opstelplaats warmtepomp ⊖ WM Opstelplaats wasmachine ⊖ WD Opstelplaats wasdroger ⊖ MV Mechanische ventilatiebox
---	--



Nieuwbouw van 20 woningen aan de Havendijk, te Oudenbosch

Bouwnummer: 19 en 20

Plattengronden: 1:50
 Gevels: 1:200
 Situatie: 1:1000

Formaat: A0 (1189x841mm)
 Datum: 05.02.2025
 Tekeningnummer: VK-19/20

Realisatie: **Van Agtmaal**
 Architect: **Willigen Partners**



Ontwikkeling: **Willigen Partners Vastgoedontwikkelaars**

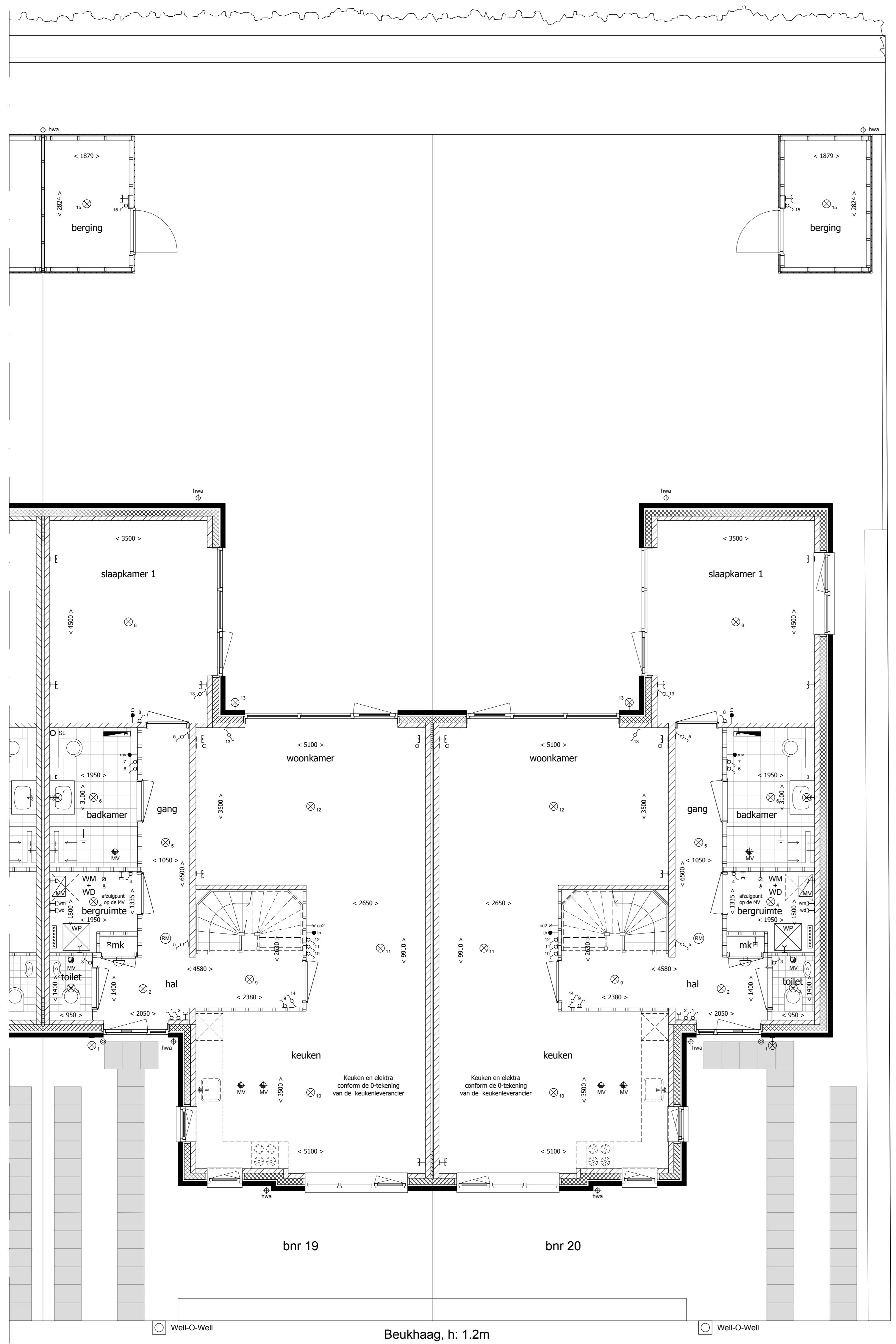

Hedera op hekwerk, h: 1.8m

Beukhaag, h: 1.2m

Begane grond

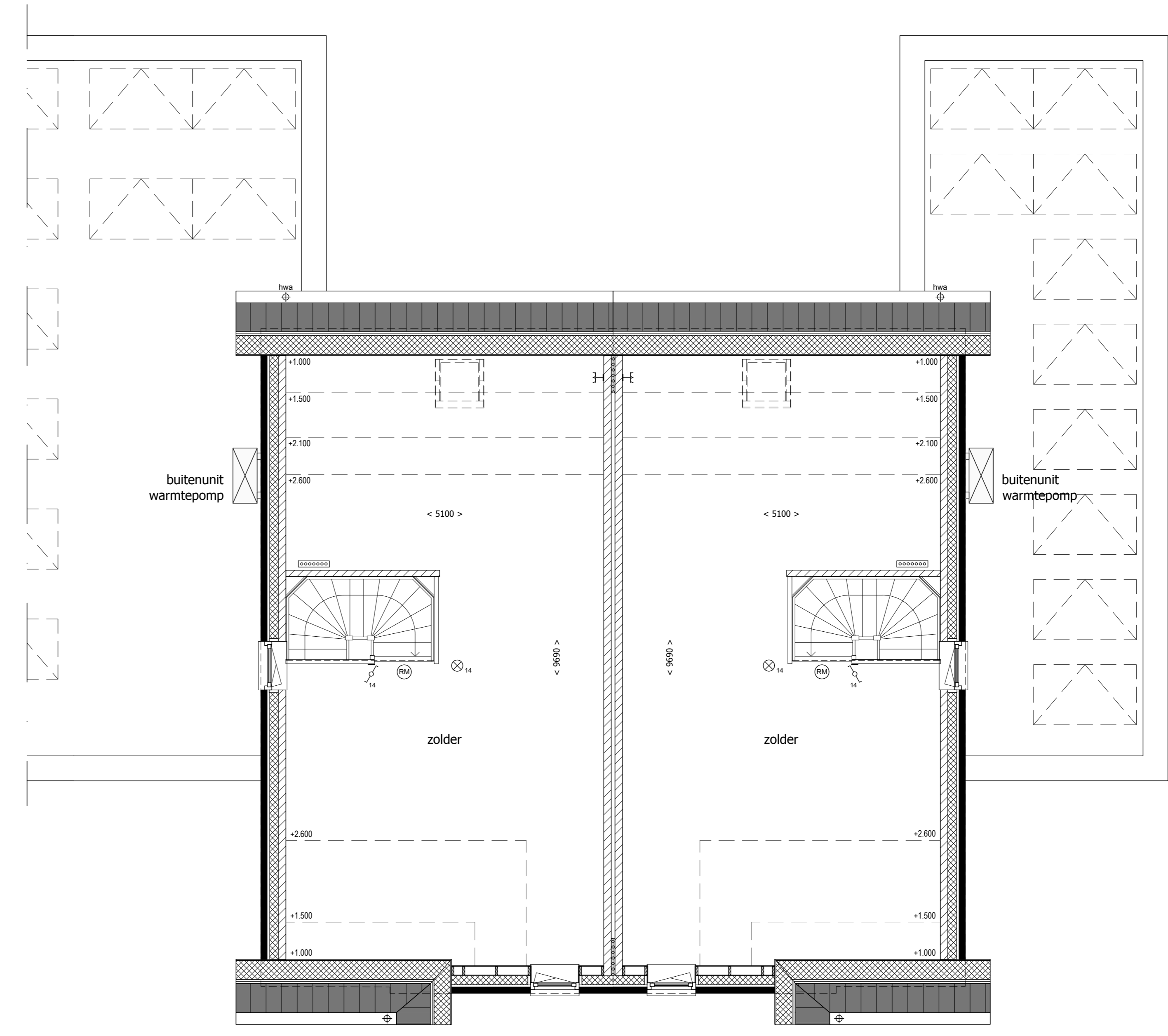

1e Verdieping